

| | |
|---|-----------|
| VENTILATORE A PIANTANA CLICK&CLACK | IT |
| CLICK&CLACK STAND FAN | EN |
| VENTILATEUR DE SOL CLICK&CLACK | FR |
| CLICK&CLACK STANDVENTILATOR | DE |
| VENTILADOR CLICK&CLACK | ES |
| CLICK&CLACK ANEMIZTHPΑΣ ΔΑΠΕΔΟΥ | GR |
| VENTILATOR DE PODEA | RO |
| STOJANOVÝ VENTILÁTOR CLICK&CLACK | CZ |
| CLICK&CLACK VLOERVENTILATOR | NL |
| KLIKUNKLAK GRĪDAS VENTILATORS | LV |
| CLICK&CLACK PÕRANDAVENTILAATOR | EE |
| ЦЛИЦК&ЦЛАЦК ВЕНТИЛАТОР СА ПОСТОЉЕМ | RS |
| STOJEČI VENTILATOR CLICK&CLACK | SL |
| CLICK&CLACK ÁLLVÁNYVENTILÁTOR | HU |
| CLICK&CLACK GRINDŪ VENTILIATORIUS | LT |
| ВЕНТИЛАТОР НА СТОЙКА CLICK&CLACK | BG |
| CLICK&CLACK VENTILATOR NA STALKU | HR |

For further information and/or for instructions for use in other languages, please visit: beper.com



IT - MANUALE DI ISTRUZIONI (scansiona il QR CODE)
EN - USE INSTRUCTIONS (scan the QR CODE)
FR - MANUEL D'INSTRUCTIONS (scannez le QR CODE)
DE - BETRIEBSANLEITUNG (Scannen Sie den QR-CODE)
ES - MANUAL DE INSTRUCCIONES (escanea el CÓDIGO QR)
GR - ΕΓΧΕΙΡΙΔΙΟ ΟΔΗΓΙΩΝ (σαρώστε το QR CODE)
RO - MANUAL DE INSTRUCȚIUNI (scanează CODUL QR)
CZ - POKYNY PRO BEZPEČNOST A POUŽITÍ (naskenujte QR KÓD)
NL - HANDLEIDING (scan de QR CODE)
PL - INSTRUKCJA UŻYTKOWANIA (zeskanuj kod QR CODE)
LV - LIETOŠANAS INSTRUKCIJA (skenējiet QR KODU)
EE - KASUTUSJUHEND (skannige QR-KOOD)
RS - UPUTSTVO ZA UPOTREBU (skенирајте КР КОД)
SL - NAVODILA ZA UPORABO (skenirajte QR CODE)
HU - HASZNÁLATI ÚTMUTATÓ (QR-KÓD beolvasása)
LT - NAUDOJIMO INSTRUKCIJA (nuskaitykite QR KODA)
BG - РЪКОВОДСТВО ЗА UPOTREBA (skaniraite QR KODA)
HR - PRIRUČNIK ZA UPORABU (skenirajte QR KOD)

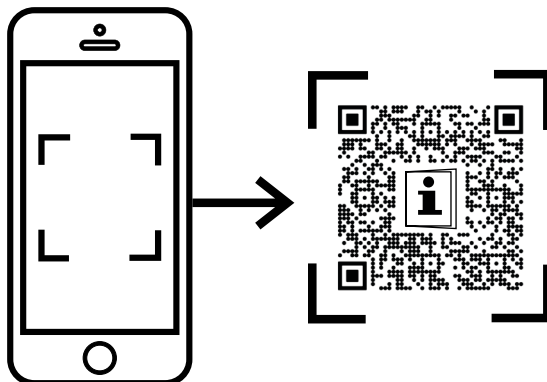

Fig.A

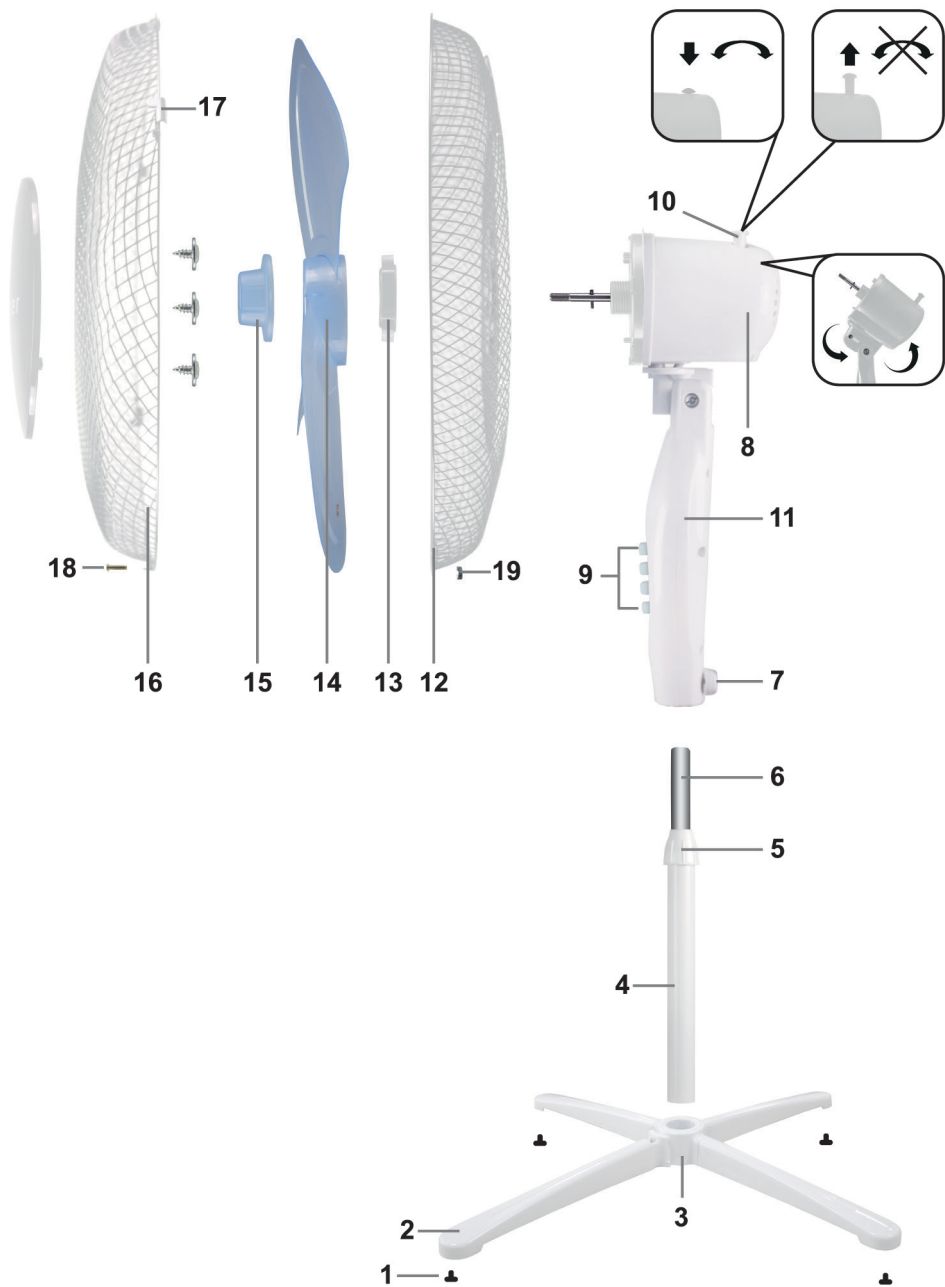
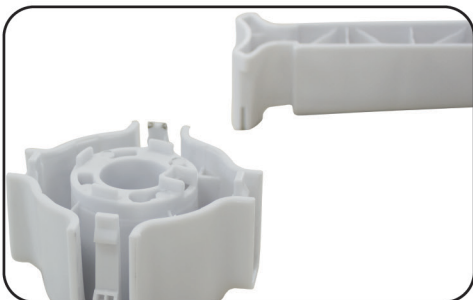
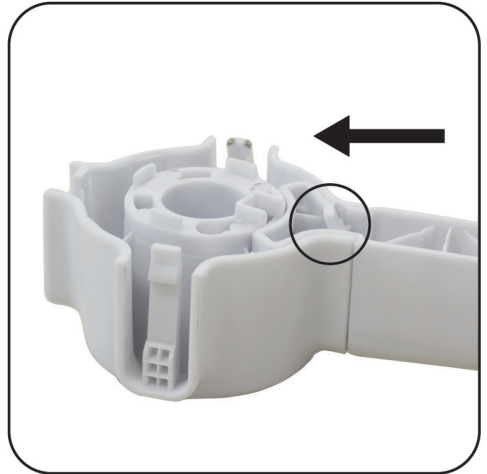
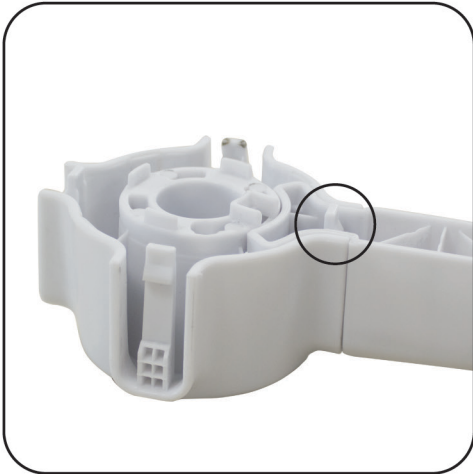
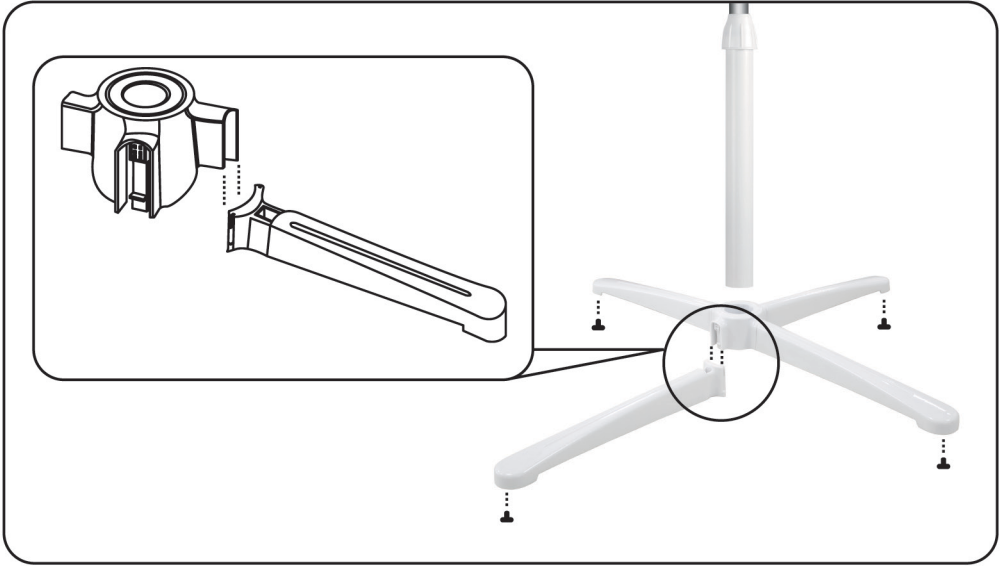

Fig.B



Avvertenze generali

Leggere queste istruzioni prima di usare l'apparecchio.

Prima e durante l'uso dell'apparecchio è necessario seguire alcune precauzioni elementari.

Dopo aver tolto l'imballaggio assicurarsi dell'integrità dell'apparecchio. In caso di dubbio non utilizzare l'apparecchio e rivolgersi a personale professionalmente qualificato. Gli elementi dell'imballaggio (sacchetti di plastica, polistirolo, ecc.) non devono essere lasciati alla portata dei bambini, in quanto potenziali fonti di pericolo. Assicurarsi sempre che la tensione di rete elettrica sia uguale a quella indicata nell'etichetta dati tecnici e che l'impianto sia compatibile con la potenza dell'apparecchio.

Non tirare mai il cavo per scollegarlo dalla presa di corrente elettrica. Assicurarsi che il cavo non sia in contatto con superfici calde o taglienti.

Non utilizzare l'apparecchio con il cavo danneggiato.

Se il cavo di alimentazione è danneggiato, esso deve essere sostituito dal Costruttore o dal suo Servizio Assistenza Tecnica o comunque da una persona con qualifica simile, in modo da prevenire ogni rischio.

Collegare l'apparecchio esclusivamente ad una presa di corrente elettrica alternata.

In generale è sconsigliabile l'uso di adattatori, prese multiple e/o prolunghe. Qualora il loro uso si rendesse indispensabile è necessario utilizzare solamente adattatori e prolunghe conformi alle vigenti norme di sicurezza.

Questo apparecchio dovrà essere destinato solo all'uso per il quale è stato espressamente concepito. Ogni altro uso è da considerarsi improprio e quindi pericoloso, nonché far decadere la garanzia. Il costruttore non può essere considerato responsabile per eventuali danni derivati da usi impropri, erronei ed irragionevoli.

Per evitare surriscaldamenti pericolosi si raccomanda di svolgere in tutta la sua lunghezza il cavo di alimentazione e di staccare la spina dalla rete di alimentazione elettrica quando l'apparecchio non è utilizzato.

Prima di effettuare qualsiasi operazione di pulizia o di manutenzione, disinserire l'apparecchio dalla rete di alimentazione elettrica.

Non immergere mai l'apparecchio in acqua o in altri liquidi.

Non tenere l'apparecchio vicino a fonti di calore (es. termosifone).

Questo apparecchio non deve essere utilizzato da persone (compresi i bambini) con capacità fisiche, sensoriali o mentali ridotte; da persone che manchino di esperienza e conoscenza dell'apparecchio, a meno che siano attentamente sorvegliate o ben istruite relativamente all'utilizzo dell'apparecchio stesso da parte di una persona responsabile della loro sicurezza. Assicurarsi che i bambini non giochino con l'apparecchio. Allorché si decida di smaltire come rifiuto questo apparecchio, si raccomanda di renderlo inoperante.

Si raccomanda inoltre di rendere innocue quelle parti dell'apparecchio suscettibili di costituire un pericolo. Questo apparecchio non deve essere utilizzato dai bambini. I bambini non devono giocare con questo apparecchio. Tenere l'apparecchio ed il suo cavo fuori dalla portata dei bambini minori di 8 anni.

Questo apparecchio può essere utilizzato da bambini di età uguale o maggiore di 8 anni, e da persone con ridotte capacità fisiche, sensoriali o mentali, oppure con limitata esperienza e conoscenza, a condizione che siano state loro fornite istruzioni complete circa l'utilizzo sicuro dell'apparecchio e che ne comprendano i rischi connessi.

Avvertenze d'uso

Non collegare la spina di alimentazione senza prima aver assemblato correttamente ogni parte del ventilatore.

Prima di ogni utilizzo verificare l'integrità del cavo di alimentazione e liberarlo da eventuali grovigli.

Posizionare il ventilatore soltanto su superfici piane e stabili.

Non posizionare il ventilatore in ambienti molto umidi.

Mantenere il ventilatore ad un'adeguata distanza da pareti, porte, finestre e oggetti che potrebbero ostacolare il movimento oscillante.

Non coprire in alcun modo il corpo e la griglia del ventilatore durante il funzionamento.

Non infilare oggetti nella griglia e nelle fessure del corpo del ventilatore.

Non staccare la spina tirando il cavo di alimentazione.

Dopo ogni utilizzo del ventilatore scollegare la spina dalla presa di corrente.

Se il ventilatore deve essere immagazzinato per lungo tempo e non usato regolarmente, riporre il ventilatore nel suo imballo originale e metterlo in un luogo secco ed asciutto. Quando lo si usa per la prima volta dopo un lungo tempo di inutilizzo, controllare che il ventilatore sia pulito e che le pale del motore girino liberamente (a motore spento) senza alcun freno.

Questo apparecchio può essere utilizzato da bambini di età uguale o maggiore di 8 anni, e da persone con ridotte capacità fisiche, sensoriali o mentali, oppure con limitata esperienza e conoscenza, a condizione che siano state loro fornite istruzioni complete circa l'utilizzo sicuro dell'apparecchio e che ne comprendano i rischi connessi.

I bambini non devono giocare con questo apparecchio.

Pulizia e manutenzione non possono essere svolte da bambini senza sorveglianza.

Per la sicurezza dei bambini e degli animali domestici, rimuovere e smaltire tutto il materiale di imballaggio prima dell'utilizzo.

Questo ventilatore è destinato per esclusivo uso domestico, come descritto nel presente manuale. Ogni altro uso è da considerarsi improprio e, quindi, pericoloso.

Descrizione dell'articolo Fig.A

- | | |
|---|------------------------------------|
| 1. Gommini antigraffio | 11. Albero motore |
| 2. Piedi della Base | 12. Griglia posteriore |
| 3. Centro della Base | 13. Fermo della griglia posteriore |
| 4. Palo esterno | 14. Ventola |
| 5. Manopola per la regolazione dell'altezza | 15. Fermo della ventola |
| 6. Tubo interno | 16. Griglia anteriore |
| 7. Fermo del Corpo motore | 17. Ganci di chiusura |
| 8. Corpo motore | 18. vite di sicurezza |
| 9. Pannello di controllo | 19. dado di sicurezza |
| 10. Perno di oscillazione | |

Istruzioni d'uso Fig A-B

Importante: assicurarsi che i piedi della base siano ben affrancati al Centro della base in modo da garantire una buona stabilità del ventilatore, in caso contrario il ventilatore potrebbe oscillare pericolosamente.

Se il tubo interno non fosse visibile, potrebbe essere totalmente inserito all'interno del tubo esterno – allentare la Manopola per la regolazione dell'altezza e procedere ad estrarlo fino all'altezza desiderata. Stringere dunque la Manopola per la regolazione per fissare l'altezza desiderata.

Funzionamento Fig. A

Selezionare la velocità di ventilazione premendo l'apposito tasto sul Pannello di controllo.

È possibile regolare l'inclinazione della testa per modificare la direzione del flusso d'aria attraverso la rotazione della testa del corpo motore. Si udirà un leggero "click" ad ogni livello di inclinazione.

Importante: Non occorre svitare alcuna vite per regolare l'inclinazione della testa.

⚠ Attenzione: procedere ad inclinare la testa solo a ventilatore spento.

Per attivare l'oscillazione automatica, premere il perno di rotazione verso il basso, come mostrato in fig.A; tirarlo delicatamente verso l'alto per disattivare l'oscillazione.

Pulizia

Prima di effettuare qualsiasi operazione di pulizia spegnere il ventilatore e scollegare la spina dalla presa di corrente. Per pulire il ventilatore utilizzare un panno morbido, eventualmente inumidito con acqua.

Non utilizzare alcool o agenti chimici come diluenti, prodotti abrasivi in genere.

Non spruzzare acqua e liquidi sul ventilatore, per evitare infiltrazioni dannose.

Asciugare bene tutte le parti interessate dalla pulizia prima di accendere il ventilatore.

Quando non si usa il ventilatore durante la stagione invernale conservarlo in un luogo asciutto e pulito.

Dati Tecnici

Potenza: 40W

Alimentazione: 220-240V~ 50Hz

In un'ottica di miglioramento continuo Beper si riserva la facoltà di apportare modifiche e migliorie al prodotto in oggetto senza previo preavviso.



Il simbolo del cestino barrato riportato sull'apparecchio indica che il prodotto, alla fine della propria vita utile, dovendo essere trattato separatamente dai rifiuti domestici, deve essere conferito in un centro di raccolta differenziata per apparecchiature elettriche ed elettroniche oppure riconsegnato al rivenditore al momento dell'acquisto di una nuova apparecchiatura equivalente.

L'adeguata raccolta differenziata per l'avvio successivo dell'apparecchio al riciclaggio, al trattamento e allo smaltimento ambientalmente compatibile contribuisce ad evitare possibili effetti negativi sull'ambiente e sulla salute e favorisce il recupero dei materiali di cui è composto.

L'utente è responsabile del conferimento dell'apparecchio a fine vita alle appropriate strutture di raccolta. Per informazioni più dettagliate inerenti i sistemi di raccolta disponibili, rivolgersi al servizio locale di smaltimento rifiuti, o al negozio dove è stato effettuato l'acquisto.

Chiunque abbandona o cestina questo apparecchio e non lo riporta in un centro di raccolta differenziata per rifiuti elettrici-elettronici è punito con la sanzione amministrativa pecuniaria prevista dalla normativa vigente in materia di smaltimento abusivo di rifiuti

CERTIFICATO DI GARANZIA

La garanzia di applicazione è valida 24 mesi dalla data di acquisto per difetti di materiale o di fabbricazione.

La garanzia è valida unicamente presentando il certificato di garanzia e il documento di acquisto (scontrino fiscale) che certifichi la data di acquisto e il nome del modello dell'apparecchio acquistato.

Se l'apparecchio dovesse richiedere assistenza tecnica rivolgersi al venditore o presso la nostra sede. Questo per conservare inalterata l'efficienza del vostro apparecchio e per NON invalidare la garanzia. Eventuali manomissioni dell'apparecchio da parte di personale non autorizzato invalideranno automaticamente la garanzia.

CONDIZIONI DI GARANZIA

Se ci sono guasti a causa di difetti di materiale e/o fabbricazione durante il periodo di garanzia, garantiamo la riparazione del prodotto gratuitamente.

Non sono coperte dalla garanzia tutte le parti che dovessero risultare difettose a causa di:

- a. Danni da trasporto o da cadute accidentali,
- b. Errata installazione o inadeguatezza impianto elettrico,
- c. Riparazioni o modifiche operate da personale non autorizzato,
- d. Mancata o non corretta manutenzione e pulizia,
- e. Prodotto e/o parti di prodotto soggette a usura e/o consumabili (es.: lampade, batterie, lame)
- f. Mancata osservanza delle istruzioni per il funzionamento dell'apparecchio, negligenza o trascuratezza nell'uso.

L'elenco di cui sopra è a titolo meramente esemplificativo e non esaustivo, in quanto la presente garanzia è comunque esclusa per tutte quelle circostanze che non possono farsi risalire a difetti di fabbricazione dell'apparecchio.

La garanzia è inoltre esclusa in tutti i casi di uso improprio dell'apparecchio ed in caso di uso professionale.

Beper Srl declina ogni responsabilità per eventuali danni che possano direttamente o indirettamente derivare a persone, cose ed animali domestici in conseguenza della mancata osservanza di tutte le prescrizioni indicate nell'apposito "Libretto Istruzioni ed avvertenze" in tema di installazione, uso e manutenzione dell'apparecchio.

Per assistenza e/o informazioni tecniche scrivere a: assistenza@beper.com

General warnings

Read the following instructions before using the appliance.

Before and during use of the appliance, some basic precautions must be followed.

After removing all packaging materials, check the integrity of the appliance. In case of any doubt do not use the appliance and contact professionally qualified personnel. Packaging materials (plastic bags, styrofoam, etc.) must always be kept out of the reach of children, as potential cause of risk.

Always make sure that the mains voltage equals to the voltage indicated on the technical data label and that the electrical system is compatible with the power of the appliance.

Never unplug the appliance from the socket by pulling the power cord.

Make sure the cable never gets in contact with hot or sharp surfaces.

Do not use the appliance if the power cord is damaged.

If the power cord is damaged, it must be replaced by the manufacturer or by its Technical After Sales service or by a qualified person, in order to avoid any potential risk.

Only connect the appliance to an AC power outlet.

It is generally not advisable to use adapters, multiple sockets and/or cord extensions. When their use is necessary only use adapter and cord extensions compliant with the applicable safety regulations.

This appliance must only be used for the operation for which it was expressly designed. Any other use is to be considered incorrect and thus dangerous, causing the expiration of warranty. The manufacturer cannot be held responsible for any damage caused by incorrect, improper and unreasonable use.

To avoid dangerous overheating completely unwind the power cord and unplug the socket from the power outlet when the appliance is not in use. Before carrying out any cleaning or maintenance operation, unplug the socket from the power outlet.

Do not immerse the appliance in water or other liquids.

Keep the appliance away from heating sources (e.g. radiator).

This appliance must not be used by persons (including children) with limited physical, sensory or mental capabilities, by persons that lack experience and knowledge of the appliance, unless they are closely watched or well instructed by a person responsible for their safety regarding the use of the appliance.

Children must not play with the appliance.

When the appliance must be disposed of, it is recommended to make it inoperative.

It is also recommended to render harmless those parts of the appliance likely to constitute a danger. This appliance must not be used by children. Children must not play with the appliance. Keep the appliance and its cable away from children under 8 years of age.

This appliance can be used by children of 8 years or older and by persons with limited physical, sensory or mental capabilities, or by persons that lack experience and knowledge of the appliance, provided they have been given complete instructions concerning the safe use of the appliance and provided that they understand the related risks.

Safety Instructions

Warnings

Do not connect the power plug without having correctly assembled every part of the fan.

Before each use, check the integrity of the power cable and free it from any tangles. Place the fan only on flat and stable surfaces.

Avoid placing the fan in very humid environments.

Keep the fan at an adequate distance from walls, doors, windows, and objects that could obstruct the oscillating movement.

Do not cover the body and grille of the fan in any way during operation. Avoid inserting objects into the grille and slots of the fan body.

Do not disconnect the plug by pulling the power cable.

After each use, disconnect the fan plug from the power outlet.

If the fan is to be stored for a long time and not used regularly, store it in its original packaging in a dry place.

When using the fan after a long period of inactivity, ensure that it is clean, and the motor blades rotate freely (with the motor off) without any hindrance.

This appliance can be used by children aged 8 years or older and by individuals with reduced physical, sensory, or mental capabilities, or with limited experience and knowledge, provided that they have been given complete instructions regarding the safe use of the appliance and understand the associated risks.

Children should not play with this appliance.

Cleaning and maintenance should not be performed by children without supervision.

For the safety of children and pets, remove and dispose of all packaging materials before use.

This fan is intended for exclusive domestic use, as described in this manual. Any other use is considered improper and, therefore, dangerous.

Item Description Fig.A

- | | |
|----------------------------------|--------------------|
| 1. Scratch-resistant Rubber Pads | 11. Motor Shaft |
| 2. Base Feet | 12. Back Grid |
| 3. Base Center | 13. Back Grid Lock |
| 4. Outer Pole | 14. Fan |
| 5. Height Adjustment Knob | 15. Fan Lock |
| 6. Inner Tube | 16. Front Grid |
| 7. Motor Body Lock | 17. Locking Hooks |
| 8. Motor Body | 18. Safety Screws |
| 9. Control Panel | 19. Safety Nut |
| 10. Oscillation Pin | |

Instructions Fig.A-B

Important: Ensure that the base feet are securely attached to the Base Center to guarantee proper stability.

Otherwise, the fan may oscillate dangerously. If the inner tube is not visible, it might be fully inserted into the outer tube. Loosen the Height adjustment knob and pull it out to the desired height. Tighten the height adjustment knob to secure the desired height.

Operation Fig. A

Select the fan speed by pressing the appropriate button on the Control Panel. You can adjust the tilt of the head to change the direction of the airflow by rotating the motor body head. A slight "click" will be heard at each tilt level.

Note: There is no need to turn any screws to adjust the tilt of the head.

⚠ Caution, Tilt the head only when the fan is turned off. To activate automatic oscillation, press the rotation pin downward, as shown in fig. A; pull it gently upward to deactivate oscillation.

Cleaning

Before performing any cleaning operation, turn off the fan and disconnect the plug from the power outlet. Use a soft cloth, possibly dampened with water, to clean the fan. Do not use alcohol or chemical agents such as thinners or abrasive products. Avoid spraying water and liquids on the fan to prevent harmful infiltrations. Thoroughly dry all cleaned parts before turning on the fan. When not in use during the winter season, store the fan in a dry and clean place.

Technical Data

Power: 40W

Power supply: 220-240V~ 50Hz

For any improvement reasons, beper reserves the right to modify or improve the product without any notice



The European directive 2011/65/EU on Waste Electrical and Electronic Equipment (WEEE), requires that old household electrical appliances must not be disposed of in the normal unsorted municipal waste stream. Old appliances must be collected separately in order to optimize the recovery and recycling of the materials they contain, and reduce the impact on human health and the environment. The crossed out "wheeled bin" symbol on the product reminds you of your obligation, that when you dispose of the appliance, it must be separately collected.

GUARANTEE CERTIFICATE

This appliance has been checked in the factory. From the date of original purchase a 24 month guarantee applies to material and production defects. The purchase receipt and the guarantee certificate must be submitted together in case of claim to guarantee.

The guarantee is valid only with a guaranty certificate and proof of purchase (fiscal receipt) indicating the date of purchase and the model of the appliance

For any technical assistance, please contact directly the seller or our head office in order to preserve the appliance's efficiency and NOT TO void the guarantee. Any intervention on this appliance by non-authorized persons will automatically void the guarantee.

GUARANTEE CONDITIONS

If the appliance shows defects as a result of faulty material and/or production during the period of guarantee, we guarantee repair free of charge on condition that:

- The appliance has been used properly and for the purpose for which it has been intended.
- The appliance has not been tampered with, otherwise it is not maintainable.
- The purchase receipt shall be presented.
- The appliance showing a fair wear and tear shall not be covered by this guarantee.

Therefore, any part that could be accidentally broken or having visible signs of use in consumable products (such as lamps, batteries, heating elements...) the aesthetic parts are excluded from the guarantee, and any defect whatsoever resulting from non-respect of the rules for use, negligence in usage and/or maintenance of the appliance, carelessness, wrong or improper installation, damage during transport and any other damage not attributable the supplier.

For every defect that could not be repaired within the guarantee period, the appliance will be replaced free of charge.

In any case, if the part to be replaced for defect, breakage or malfunction is an accessory and/or a detachable part of the product, Beper reserves the right to replace only the very part in question and not the entire product

Contact your distributor in your country or after sales department Beper.

E-mail assistenza@beper.com which will forward your enquiries to your distributor.

Avertissements généraux

Lisez les instructions suivantes avant d'utiliser l'appareil.

Avant et pendant l'utilisation de l'appareil, quelques précautions de base doivent être respectées.

Après avoir retiré tous les matériaux d'emballage, vérifiez l'intégrité de l'appareil. En cas de doute, n'utilisez pas l'appareil et contactez un personnel professionnellement qualifié. Les matériaux d'emballage (sacs en plastique, styromousse, etc.) doivent toujours être tenus hors de la portée des enfants, en tant que cause potentielle de risque. Assurez-vous toujours que la tension du secteur est égale à la tension indiquée sur l'étiquette des données techniques et que le système électrique est compatible avec la puissance de l'appareil.

Ne débranchez jamais l'appareil de la prise en tirant sur le cordon d'alimentation.

Assurez-vous que le câble n'entre jamais en contact avec des surfaces chaudes ou coupantes.

N'utilisez pas l'appareil si le cordon d'alimentation est endommagé.

Si le cordon d'alimentation est endommagé, il doit être remplacé par le fabricant ou par son Service Après Vente Technique ou par une personne qualifiée, afin d'éviter tout risque potentiel.

Branchez l'appareil uniquement sur une prise secteur.

Il est généralement déconseillé d'utiliser des adaptateurs, des multiprises et/ou des rallonges de cordon.

Lorsque leur utilisation est nécessaire, n'utilisez que des adaptateurs et des rallonges conformes aux normes de sécurité en vigueur.

Cet appareil ne doit être utilisé que pour l'opération pour laquelle il a été expressément conçu. Toute autre utilisation doit être considérée comme incorrecte et donc dangereuse, entraînant l'expiration de la garantie. Le fabricant ne peut être tenu responsable de tout dommage causé par une utilisation incorrecte, inappropriée et déraisonnable. Pour éviter une surchauffe dangereuse, déroulez complètement le cordon d'alimentation et débranchez la prise de la prise de courant lorsque l'appareil n'est pas utilisé.

Avant d'effectuer toute opération de nettoyage ou d'entretien, débranchez la prise de la prise de courant.

Ne plongez pas l'appareil dans l'eau ou d'autres liquides.

Éloignez l'appareil des sources de chaleur (par ex. radiateur).

Cet appareil ne doit pas être utilisé par des personnes (y compris des enfants) ayant des capacités physiques, sensorielles ou mentales limitées, par des personnes manquant d'expérience et de connaissance de l'appareil, à moins qu'elles ne soient étroitement surveillées ou bien instruites par une personne responsable de leur sécurité concernant l'utilisation de l'appareil. Les enfants ne doivent pas jouer avec l'appareil. Lorsque l'appareil doit être éliminé, il est recommandé de le rendre inopérant.

Il est également recommandé de rendre inoffensives les parties de l'appareil susceptibles de constituer un danger. Cet appareil ne doit pas être utilisé par des enfants. Les enfants ne doivent pas jouer avec l'appareil. Gardez l'appareil et son câble hors de portée des enfants de moins de 8 ans.

Cet appareil peut être utilisé par des enfants de 8 ans ou plus et par des personnes ayant des capacités physiques, sensorielles ou mentales limitées, ou par des personnes qui manquent d'expérience et de connaissance de l'appareil, à condition qu'elles aient reçu des instructions complètes concernant l'utilisation en toute sécurité de l'appareil et à condition qu'ils comprennent les risques associés.

Instructions de sécurité

Ne branchez pas la prise électrique sans avoir correctement assemblé chaque partie du ventilateur.

Avant chaque utilisation, vérifiez l'intégrité du câble d'alimentation et dégagez-le de tout enchevêtrement.

Placez le ventilateur uniquement sur des surfaces plates et stables.

Évitez de placer le ventilateur dans des environnements très humides. Maintenez le ventilateur à une distance adéquate des murs, portes, fenêtres et objets qui pourraient obstruer le mouvement oscillant.

Ne couvrez en aucun cas le corps et la grille du ventilateur pendant son fonctionnement.

Évitez d'insérer des objets dans la grille et les fentes du corps du ventilateur. Ne débranchez pas la prise en tirant sur le câble d'alimentation. Après chaque utilisation, débranchez la prise du ventilateur de la prise de courant. Si le ventilateur doit être stocké pendant une longue période et n'est pas utilisé régulièrement, rangez-le dans son emballage d'origine dans un endroit sec.

Lors de l'utilisation du ventilateur après une longue période d'inactivité, assurez-vous qu'il est propre et que les pales du moteur tournent librement (avec le moteur éteint) sans aucun obstacle.

Cet appareil peut être utilisé par des enfants de 8 ans ou plus et par des personnes présentant des capacités physiques, sensorielles ou mentales réduites, ou une expérience et des connaissances limitées, à condition qu'ils aient reçu des instructions complètes sur l'utilisation sécuritaire de l'appareil et qu'ils comprennent les risques associés.

Les enfants ne doivent pas jouer avec cet appareil.

Le nettoyage et l'entretien ne doivent pas être effectués par des enfants sans surveillance.

Pour la sécurité des enfants et des animaux domestiques, retirez et éliminez tous les matériaux d'emballage avant utilisation.

Ce ventilateur est destiné à un usage exclusivement domestique, tel que décrit dans ce manuel. Tout autre usage est considéré comme inapproprié et, par conséquent, dangereux.

Description des éléments Fig. A

- | | |
|--|---------------------------------|
| 1. Tampons en caoutchouc résistant aux rayures | 11. Arbre du moteur |
| 2. Pieds de la base | 12. Grille arrière |
| 3. Centre de la base | 13. Verrou de la grille arrière |
| 4. Mât extérieur | 14. Ventilateur |
| 5. Bouton de réglage de la hauteur | 15. Verrou du ventilateur |
| 6. Tube intérieur | 16. Grille avant |
| 7. Verrouillage du corps du moteur | 17. Crochets de verrouillage |
| 8. Corps du moteur | 18. Vis de sécurité |
| 9. Panneau de contrôle | 19. Écrou de sécurité |
| 10. Broche d'oscillation | |

Instructions Fig. A-B

Important : Assurez-vous que les pieds de la base sont solidement fixés au centre de la base pour garantir une stabilité adéquate.

Si ce n'est pas le cas, le ventilateur pourrait osciller de manière dangereuse. Si le tube intérieur n'est pas visible, il pourrait être entièrement inséré dans le tube extérieur. Desserrez le bouton de réglage de la hauteur et tirez-le jusqu'à la hauteur souhaitée. Serrez le bouton de réglage de la hauteur pour sécuriser la hauteur souhaitée.

Fonctionnement Fig. A

Sélectionnez la vitesse du ventilateur en appuyant sur le bouton approprié sur le panneau de contrôle. Vous pouvez ajuster l'inclinaison de la tête pour changer la direction du flux d'air en faisant pivoter la tête du corps du moteur. Un léger "clic" sera entendu à chaque niveau d'inclinaison.

Remarque : Il n'est pas nécessaire de tourner des vis pour ajuster l'inclinaison de la tête.

⚠ Attention, inclinez la tête uniquement lorsque le ventilateur est éteint. Pour activer l'oscillation automatique, appuyez vers le bas sur la broche d'oscillation, comme indiqué dans la fig. A ; tirez-la doucement vers le haut pour désactiver l'oscillation.

Nettoyage

Avant d'effectuer toute opération de nettoyage, éteignez le ventilateur et débranchez la prise de la prise de courant. Utilisez un chiffon doux, éventuellement humidifié avec de l'eau, pour nettoyer le ventilateur. N'utilisez pas d'alcool ni d'agents chimiques tels que des diluants ou des produits abrasifs. Évitez de pulvériser de l'eau et des liquides sur le ventilateur pour prévenir les infiltrations nocives. Séchez soigneusement toutes les pièces nettoyées avant de mettre en marche le ventilateur. Lorsqu'il n'est pas utilisé pendant la saison hivernale, rangez le ventilateur dans un endroit sec et propre.

Données techniques

Puissance : 40W

Alimentation électrique : 220-240V~ 50Hz

Dans un souci d'amélioration permanent beper se réserve le droit d'apporter des modifications et améliorations au produit sans aucun préavis.



Le produit en fin de vie doit être détruit selon les normes en vigueur relatives à l'élimination des déchets et ne peut être traité comme simple déchet ménagé.

Le produit doit être détruit dans un centre d'élimination des déchets adapté ou être restitué au revendeur dans le cas d'une substitution avec un autre produit équivalent neuf.

Le fabricant prendra à sa charge les frais occasionnés pour la destruction du produit selon les termes de la loi en vigueur.

Le produit est composé de pièces non biodégradables et substances qui peuvent polluer l'environnement si détruites de façon inappropriée. Par ailleurs, certaines parties de ces matières peuvent être recyclées évitant ainsi toute pollution pour l'environnement. Il est de votre et notre devoir de préserver la santé de l'environnement. Le symbole indique que le produit répond aux normes requises par les nouvelles directives introduites en faveur de l'environnement (2011/65/EU) et que le produit doit être détruit de façon appropriée au terme du cycle de vie.

CERTIFICAT DE GARANTIE

La garantie d'application est valable pour 24 mois à partir de la date d'achat pour des défauts de matériel ou de fabrication.

La garantie est valable uniquement en présentant le certificat de garantie et le document d'achat (ticket de caisse) qui certifie la date d'achat et le nom du modèle de l'appareil acheté

Si l'appareil devrait demander l'assistance technique s'adresser au vendeur ou auprès de notre siège. Ceci pour conserver inaltérée l'efficacité de votre appareil et pour NON invalider la garantie. Des éventuelles manipulations de l'appareil de la part du personnel non autorisé invalident automatiquement la garantie.

CONDITIONS DE GARANTIE

S'il y a des pannes à cause des défauts de matériel et/ou de fabrication pendant la période de garantie, nous garantissons la réparation du produit gratuitement.

Elles ne sont pas couvertes de la garantie toutes les parties qui devraient résulter défectueuses à cause de :

- Dommmages de transport ou de chutes accidentelles,
- Installation erronée ou inadaption de l'installation électrique,
- Réparations ou modifications effectuées par un personnel non autorisé,
- Manque ou incorrect entretien et nettoyage,
- Produit et/ou parties du produit relevant de l'usure et/ou consommables (ex : lampes piles, lames)
- Manque d'observation des instructions pour le fonctionnement de l'appareil, négligence dans l'utilisation

La liste indiquée ci-dessus est à titre purement exemplaire et non exhaustif, car la présente garantie est donc exclue pour toutes les circonstances qui ne peuvent pas dériver des défauts de fabrication de l'appareil.

En outre la garantie est exclue dans tous les cas d'usage impropre de l'appareil et en cas d'usage professionnel.

Beper S.R.L. décline chaque responsabilité pour des éventuels dommages qui peuvent directement ou indirectement dériver à des personnes, des choses et des animaux domestiques, en conséquence au non-respect de toutes les prescriptions indiquées dans le « livret des instructions et des précautions » approprié, en thème d'installation, d'utilisation et d'entretien de l'appareil.

Le service après-vente est effectué par votre revendeur ou par l'importateur/distributeur des produits Beper. Écrivez un e-mail au assistenza@beper.com pour connaître le centre service agréé Beper le plus proche de chez vous.

Allgemeine Warnungen

Lesen Sie die folgenden Anweisungen, bevor Sie das Gerät verwenden.

Vor und während der Verwendung des Geräts sollten einige grundlegende Vorsichtsmaßnahmen beachtet werden.

Überprüfen Sie nach dem Entfernen aller Verpackungsmaterialien die Unversehrtheit des Geräts. Verwenden Sie das Gerät im Zweifelsfall nicht und wenden Sie sich an fachlich qualifiziertes Personal. Verpackungsmaterialien (Plastiktüten, Styropor etc.) sind als potentielle Gefahrenquelle stets außerhalb der Reichweite von Kindern aufzubewahren.

Stellen Sie immer sicher, dass die Netzspannung mit der auf dem Etikett mit den technischen Daten angegebenen Spannung übereinstimmt und dass die elektrische Anlage mit der Leistung des Geräts kompatibel ist.

Trennen Sie das Gerät niemals von der Steckdose, indem Sie am Netzkabel ziehen. Achten Sie darauf, dass das Kabel niemals mit heißen oder scharfen Oberflächen in Berührung kommt. Verwenden Sie das Gerät nicht, wenn das Netzkabel beschädigt ist.

Wenn das Netzkabel beschädigt ist, muss es vom Hersteller oder seinem technischen Kundendienst oder von einer qualifizierten Person ersetzt werden, um jegliches Risiko zu vermeiden. Schließen Sie das Gerät nur an eine Netzsteckdose an. Es wird im Allgemeinen nicht empfohlen, Adapter, Steckdosenleisten und/oder Verlängerungskabel zu verwenden.

Wenn ihre Verwendung erforderlich ist, verwenden Sie nur Adapter und Verlängerungskabel, die den aktuellen Sicherheitsstandards entsprechen.

Dieses Gerät darf nur für den Betrieb verwendet werden, für den es ausdrücklich konzipiert wurde. Jede andere Verwendung ist als nicht bestimmungsgemäß und damit gefährlich anzusehen und führt zum Erlöschen der Gewährleistung. Der Hersteller haftet nicht für Schäden, die durch falschen, unsachgemäßen und unvernünftigen Gebrauch entstehen.

Um eine gefährliche Überhitzung zu vermeiden, wickeln Sie das Netzkabel vollständig ab und ziehen Sie den Netzstecker, wenn es nicht verwendet wird.

Ziehen Sie vor der Durchführung von Reinigungs- oder Wartungsarbeiten den Stecker aus der Steckdose.

Tauchen Sie das Gerät nicht in Wasser oder andere Flüssigkeiten. Halten Sie das Gerät von Wärmequellen (z. B. Heizkörper) fern. Dieses Gerät sollte nicht von Personen (einschließlich Kindern) mit eingeschränkten körperlichen, sensorischen oder geistigen Fähigkeiten oder mangels Erfahrung und Kenntnis des Geräts verwendet werden, es sei denn, sie werden von einer für ihre Sicherheit verantwortlichen Person in Bezug auf die Verwendung des Geräts genau beaufsichtigt oder angewiesen. Kinder sollten nicht mit dem Gerät spielen. Wenn das Gerät entsorgt werden muss, wird empfohlen, es außer Betrieb zu setzen.

Es wird auch empfohlen, die Geräteteile, die eine Gefahr darstellen könnten, unschädlich zu machen.

Dieses Gerät sollte nicht von Kindern verwendet werden. Kinder sollten nicht mit dem Gerät spielen. Bewahren Sie das Gerät und sein Kabel außerhalb der Reichweite von Kindern unter 8 Jahren auf.

Dieses Gerät kann von Kindern ab 8 Jahren und von Personen mit eingeschränkten körperlichen, sensorischen oder geistigen Fähigkeiten oder von Personen ohne Erfahrung und Wissen über das Gerät verwendet werden, sofern sie eine vollständige Anleitung zur sicheren Verwendung des Geräts erhalten haben und sofern sie die damit verbundenen Risiken verstehen.

Sicherheitsanweisungen

Schließen Sie den Netzstecker nicht an, ohne dass jede Komponente des Ventilators korrekt montiert wurde.

Überprüfen Sie vor jedem Gebrauch die Integrität des Netzkabels und befreien Sie es von etwaigen Verwicklungen.

Platzieren Sie den Ventilator nur auf flachen und stabilen Oberflächen. Vermeiden Sie es, den Ventilator in sehr feuchten Umgebungen zu platzieren.

Halten Sie den Ventilator in ausreichendem Abstand zu Wänden, Türen, Fenstern und Gegenständen, die die schwenkende Bewegung behindern könnten.

Decken Sie den Körper und das Gitter des Ventilators während des Betriebs keinesfalls ab.

Vermeiden Sie es, Gegenstände in das Gitter und die Schlitze des Ventilatorkörpers einzuführen.

Trennen Sie den Stecker nicht, indem Sie am Netzkabel ziehen.
Nach jedem Gebrauch trennen Sie den Netzstecker des Ventilators von der Steckdose.

Wenn der Ventilator längere Zeit gelagert und nicht regelmäßig verwendet wird, lagern Sie ihn im Originalverpackungsmaterial an einem trockenen Ort.

Wenn Sie den Ventilator nach einer längeren Inaktivitätszeit verwenden, stellen Sie sicher, dass er sauber ist und sich die Motorblätter frei drehen (bei ausgeschaltetem Motor) ohne Hindernisse.

Dieses Gerät kann von Kindern ab 8 Jahren oder älter sowie von Personen mit eingeschränkter physischer, sensorischer oder geistiger Fähigkeit oder mit begrenzter Erfahrung und Wissen verwendet werden, vorausgesetzt, sie wurden vollständig über die sichere Verwendung des Geräts informiert und verstehen die damit verbundenen Risiken.

Kinder sollten nicht mit diesem Gerät spielen.

Reinigungs- und Wartungsarbeiten sollten nicht von Kindern ohne Aufsicht durchgeführt werden.

Entfernen Sie zur Sicherheit von Kindern und Haustieren alle Verpackungsmaterialien vor dem Gebrauch.

Dieser Ventilator ist ausschließlich für den häuslichen Gebrauch bestimmt, wie in dieser Anleitung beschrieben. Jede andere Verwendung gilt als unsachgemäß und daher gefährlich.

Artikelbeschreibung Abb.A

- | | |
|----------------------------|----------------------------|
| 1. Kratzfeste Gummipads | 11. Motorwelle |
| 2. Standfüße | 12. Hinteres Gitter |
| 3. Standfußmitte | 13. Hinteres Gitterschloss |
| 4. Äußerer Stab | 14. Ventilator |
| 5. Höhenverstellungsregler | 15. Ventilatorschloss |
| 6. Innere Röhre | 16. Vorderes Gitter |
| 7. Motorschloss | 17. Verriegelungshaken |
| 8. Motorgehäuse | 18. Sicherheitsschrauben |
| 9. Bedienfeld | 19. Sicherheitsmutter |
| 10. Oszillationsstift | |

Anleitung Abb.A-B

Wichtig: Stellen Sie sicher, dass die Standfüße sicher am Standfußzentrum befestigt sind, um eine ordnungsgemäße Stabilität zu gewährleisten.

Andernfalls kann der Ventilator gefährlich oszillieren. Wenn die Innere Röhre nicht sichtbar ist, könnte sie vollständig in die Äußere Röhre eingeführt sein. Lockern Sie den Höhenverstellungsregler und ziehen Sie ihn auf die gewünschte Höhe heraus. Ziehen Sie den Höhenverstellungsregler fest, um die gewünschte Höhe zu sichern.

Betrieb Abb. A

Wählen Sie die Ventilatorgeschwindigkeit, indem Sie den entsprechenden Knopf auf dem Bedienfeld drücken. Sie können die Neigung des Kopfes verstellen, um die Luftstromrichtung zu ändern, indem Sie den Kopf des Motorgehäuses drehen. Bei jeder Neigungsstufe ist ein leichtes "Klicken" zu hören.

Hinweis: Es ist nicht erforderlich, Schrauben zu drehen, um die Neigung des Kopfes anzupassen.

⚠ Achtung: Neigen Sie den Kopf nur, wenn der Ventilator ausgeschaltet ist. Um die automatische Oszillation zu aktivieren, drücken Sie den Oszillationsstift nach unten, wie in Abb. A gezeigt; ziehen Sie ihn sanft nach oben, um die Oszillation zu deaktivieren.

Reinigung

Schalten Sie vor jeder Reinigungsoperation den Ventilator aus und trennen Sie den Stecker von der Steckdose. Verwenden Sie ein weiches Tuch, das gegebenenfalls mit Wasser angefeuchtet ist, um den Ventilator zu reinigen. Verwenden Sie kein Alkohol oder chemische Reinigungsmittel wie Verdüner oder abrasive Produkte. Vermeiden Sie das Besprühen von Wasser und Flüssigkeiten auf den Ventilator, um schädliche Infiltrationen zu verhindern. Trocknen Sie alle gereinigten Teile gründlich, bevor Sie den Ventilator wieder einschalten. Wenn der Ventilator während der Wintersaison nicht verwendet wird, lagern Sie ihn an einem trockenen und sauberen Ort.

Technische Daten

Leistung: 40W

Stromversorgung: 220-240V~ 50Hz

In Hinblick auf eine verbesserungsperspektive behält sich beper das recht vor, das betreffende produkt ohne voranmeldung zu ändern bzw. Umzubauen.



Die WEEE-Richtlinie (von engl.: Waste Electrical and Electronic Equipment; deutsch: (Elektro- und Elektronikgeräte-Abfall) ist die EG-Richtlinie 2011/65/EU zur Reduktion der zunehmenden Menge an Elektronikschrott aus nicht mehr benutzten Elektro- und Elektronikgeräten. Ziel ist das Vermeiden, Verringern sowie umweltverträgliche Entsorgen der zunehmenden Mengen an Elektronikschrott durch eine erweiterte Herstellerverantwortung.

Ihr Gerät enthält wertvolle Rohstoffe, die wieder verwertet werden können.

Bringen Sie das Gerät zur Entsorgung zu einer Sammelstelle Ihrer Stadt oder Gemeinde.

Elektro- und Elektronikgeräte mit folgender Kennzeichnung versehen und dürfen nicht mehr über Restmüll, sondern nur noch über die öffentlichen Entsorgungsträger und anschließende Rückgabe an die Hersteller und Importeure entsorgt werden.

GARANTIESCHEIN

Die Gewährleistung gilt 24 Monate ab Kaufdatum für Material- und Herstellungsfehler.

Die Garantie gilt nur wenn der Garantieschein vom Kaufbeleg (Quittung), mit Kaufdatum und Name des gekauften Gerätemodells, begleitet wird.

Sollte das Gerät einmal technische Unterstützung benötigen, wenden Sie sich bitte an dem Verkäufer oder an unserem Firmensitz. Dies um die Effizienz des Gerätes aufrechtzuerhalten und damit die Garantie NICHT erlischt. Bei eventuellen Beschädigungen des Gerätes durch nicht autorisierte Personen, erlischt die Garantie automatisch.

GARANTIEBEDINGUNGEN

Sollte es zu Funktionsstörungen aufgrund von Fehlern in Material und / oder Verarbeitung während der Garantiezeit kommen, garantieren wir die Reparatur des Produkts kostenlos.

Alle Teile die nicht durch Garantie gedeckt sind, sind die, die sich als defekt erweisen aufgrund von:

- a. Transportschäden oder Stürze,
- b. Falscher Installation oder ungeeigneter elektrischer Anlage,
- c. Reparaturen oder Änderungen durch nicht autorisierte Personen,
- d. Fehlender oder falscher Wartung und Reinigung,
- e. Produkt und / oder Teile des Produkts, die dem Verschleiß unterliegen und / oder Verbrauchsmaterial (z. B.: Lampen, Batterien, Klingen) darstellen
- f. Nicht befolgen der Gebrauchsanweisungen des Gerätes, Fahrlässigkeit oder unvorsichtigem Gebrauch.

Die obige Liste ist beispielhaft und nicht erschöpfend, da diese Garantie für all jene Situationen ausgeschlossen ist, den keinem Produktionsfehler zuzuweisen sind.

Die Garantie ist auch in allen Fällen von missbräuchlichen Verwendung des Gerätes und im Falle vom beruflichen Einsatz ausgeschlossen.

Beper Srl übernimmt keine Verantwortung für Schäden, die direkt oder indirekt Personen, Gegenstände und Haustieren betreffen könnten, als Folge der Nicht-Einhaltung aller in der Broschüre „Gebrauchsanweisungen und Warnungen“ enthaltenen Anweisungen in Bezug auf Installation, Bedienung und Wartung.

Treten sie bitte in verbindung mit ihren händler in ihrem land oder post sales abteilung von fa. Beper.

E-mail assistenza@beper.com die ihren händler nennen wird

Advertencias generales

Lea las siguientes instrucciones antes de usar el dispositivo.

Antes y durante el uso del dispositivo, se deben observar algunas precauciones básicas.

Después de retirar todos los materiales de embalaje, verifique la integridad del dispositivo. En caso de duda, no utilice el dispositivo y póngase en contacto con personal profesionalmente cualificado. Los materiales de embalaje (bolsas de plástico, espuma de poliestireno, etc.) deben mantenerse siempre fuera del alcance de los niños, ya que son una posible causa de riesgo.

Asegúrese siempre de que el voltaje de la red sea igual al voltaje indicado en la etiqueta de datos técnicos y que el sistema eléctrico sea compatible con la potencia del aparato.

Nunca desenchufe el aparato de la toma de corriente tirando del cable de alimentación.

Asegúrese de que el cable nunca entre en contacto con superficies calientes o afiladas.

No utilice el dispositivo si el cable de alimentación está dañado.

Si el cable de alimentación está dañado, debe ser sustituido por el fabricante o por su Servicio Técnico de Asistencia Técnica o por una persona cualificada, para evitar cualquier riesgo potencial.

Conecte el dispositivo únicamente a una toma de corriente.

Por lo general, no se recomienda el uso de adaptadores, regletas y/o cables de extensión.

Cuando sea necesario su uso, utilice únicamente adaptadores y alargaderas que cumplan con las normas de seguridad vigentes.

Este dispositivo sólo debe utilizarse para la operación para la que fue expresamente diseñado. Cualquier otro uso se considerará impropio y, por lo tanto, peligroso, con la consiguiente caducidad de la garantía. El fabricante no se hace responsable de los daños causados por un uso incorrecto, impropio e irrazonable.

Para evitar un sobrecalentamiento peligroso, desenrolle completamente el cable de alimentación y desenchúfelo del tomacorriente cuando no esté en uso.

Antes de realizar cualquier operación de limpieza o mantenimiento, desconecte el enchufe de la toma de corriente.

No sumerja el dispositivo en agua u otros líquidos.

Mantenga el dispositivo alejado de fuentes de calor (por ejemplo, radiadores).

Este dispositivo no debe ser utilizado por personas (incluidos niños) con capacidades físicas, sensoriales o mentales limitadas, por personas que carezcan de experiencia y conocimiento del dispositivo, a menos que estén supervisadas de cerca o sean instruidas por una persona responsable de su seguridad con respecto al uso del dispositivo. Los niños no deben jugar con el dispositivo.

Cuando se deba desechar el dispositivo, se recomienda dejarlo inoperativo.

También se recomienda hacer inofensivas las partes del aparato que puedan constituir un peligro.

Este dispositivo no debe ser utilizado por niños. Los niños no deben jugar con el dispositivo. Mantenga el dispositivo y su cable fuera del alcance de los niños menores de 8 años.

Este dispositivo puede ser utilizado por niños de 8 años o más y por personas con capacidades físicas, sensoriales o mentales limitadas, o por personas que carecen de experiencia y conocimiento del dispositivo, siempre que hayan recibido instrucciones completas sobre el uso seguro del dispositivo. y siempre que entiendan los riesgos asociados.

Instrucciones de seguridad

No conecte el enchufe de corriente sin haber ensamblado correctamente todas las partes del ventilador.

Antes de cada uso, verifique la integridad del cable de alimentación y libérelolo de cualquier enredo.

Coloque el ventilador solo en superficies planas y estables.

Evite colocar el ventilador en entornos muy húmedos.

Mantenga el ventilador a una distancia adecuada de paredes, puertas, ventanas y objetos que puedan obstruir el movimiento oscilante. No cubra de ninguna manera el cuerpo y la rejilla del ventilador durante su funcionamiento.

Evite insertar objetos en la rejilla y las ranuras del cuerpo del ventilador.

No desconecte el enchufe tirando del cable de alimentación.

Después de cada uso, desconecte el enchufe del ventilador del tomacorriente.

Si el ventilador va a almacenarse durante mucho tiempo y no se va a usar con regularidad, guárdelo en su embalaje original en un lugar seco.

Cuando use el ventilador después de un largo período de inactividad, asegúrese de que esté limpio y las aspas del motor giren libremente (con el motor apagado) sin obstáculos.

Este electrodoméstico puede ser utilizado por niños de 8 años o más y por personas con capacidades físicas, sensoriales o mentales reducidas, o con experiencia y conocimientos limitados, siempre que se les haya proporcionado instrucciones completas sobre el uso seguro del electrodoméstico y comprendan los riesgos asociados. Los niños no deben jugar con este electrodoméstico.

La limpieza y el mantenimiento no deben ser realizados por niños sin supervisión.

Para la seguridad de niños y mascotas, retire y deseche todos los materiales de embalaje antes de usar.

Este ventilador está destinado exclusivamente para uso doméstico, según se describe en este manual. Cualquier otro uso se considera inapropiado y, por lo tanto, peligroso.

Descripción de los elementos Figura A

1. Almohadillas de goma resistentes a los arañazos
2. Patas de la base
3. Centro de la base
4. Poste exterior
5. Perilla de ajuste de altura
6. Tubo interno
7. Bloqueo del cuerpo del motor
8. Cuerpo del motor
9. Panel de control
10. Pasador de oscilación

Instrucciones Figura A-B

Importante: Asegúrese de que las patas de la base estén firmemente sujetas al Centro de la Base para garantizar una estabilidad adecuada.

De lo contrario, el ventilador podría oscilar peligrosamente. Si el tubo interno no es visible, podría estar completamente insertado en el tubo externo. Afloje la perilla de ajuste de altura y tire hacia afuera hasta la altura deseada. Apriete la perilla de ajuste de altura para asegurar la altura deseada.

Operación Figura B

Seleccione la velocidad del ventilador presionando el botón correspondiente en el Panel de Control. Puede ajustar la inclinación de la cabeza para cambiar la dirección del flujo de aire girando la cabeza del cuerpo del motor. Se escuchará un ligero "clic" en cada nivel de inclinación.

Nota: No es necesario girar ningún tornillo para ajustar la inclinación de la cabeza.

⚠ Precaución, incline la cabeza solo cuando el ventilador esté apagado. Para activar la oscilación automática, presione hacia abajo el pasador de rotación, como se muestra en la figura A; tire suavemente hacia arriba para desactivar la oscilación.

Limpieza

Antes de realizar cualquier operación de limpieza, apague el ventilador y desconecte el enchufe del tomacorriente. Utilice un paño suave, posiblemente humedecido con agua, para limpiar el ventilador. No use alcohol ni agentes químicos como disolventes o productos abrasivos. Evite rociar agua y líquidos sobre el ventilador para evitar infiltraciones dañinas. Seque completamente todas las partes limpiadas antes de encender el ventilador. Cuando no esté en uso durante la temporada de invierno, guarde el ventilador en un lugar seco y limpio.

Datos Técnicos

Potencia: 40W

Alimentación: 220-240V~ 50Hz

Con el objetivo de una mejora continua, beber se reserva el derecho de añadir cambios y mejoras al producto sin previo aviso.



Al término de la vida útil del aparato, no eliminar como residuo municipal sólido mixto sino eliminarlo en un centro de recogida específico colocado en vuestra zona o entregarlo al distribuidor a la hora de comprar un nuevo aparato del mismo tipo y destinado a las mismas funciones. El distribuidor se cargará el costo de eliminación de los equipos siguiendo las normas actuales.

Este procedimiento de recogida separada de los equipos eléctricos y electrónicos se realiza con el propósito de una política del medioambiente comunitaria con objetivos de salvaguardia, defensa y mejoramiento de la calidad del medioambiente y para evitar efectos potenciales en la salud de los seres humanos debido a la presencia de dentro de estos equipos o a un uso inapropiado de los mismos o de algunas de sus partes. Está Vuestra y nuestra competencia ayudar la defensa del medioambiente.

El símbolo indica que este producto respeta la normativa europea de medioambiente (2011/65/EU) y le recuerda que todos los productos electrónicos y eléctricos deben ser objeto de recogida por separado al finalizar su ciclo de vida. Para obtener información sobre el reciclaje de este producto y dónde encontrar puntos de recogida llame las supuestas autoridades locales. Una eliminación no correcta de este producto podría conllevar sanciones.

CERTIFICADO DE GARANTÍA

La garantía es válida 24 meses a partir de la fecha de compra para todos los defectos de material o de fabricación.

La garantía es válida sólo si presenta el recibo fiscal con la fecha de compra y el nombre del modelo del aparato comprado.

Si el aparato requiere asistencia, contacte su vendedor o nuestra empresa. Eso para preservar el rendimiento de su aparato y NO invalidar la garantía. Toda manipulación del aparato por una persona no autorizada anula automáticamente la garantía.

CONDICIONES DE GARANTÍA

Si aparecen averías a causa de un defecto de material y/o fabricación durante la garantía garantizamos gratuitamente la reparación del aparato.

No se tienen en cuenta en la garantía todas las partes que sean defectuosas debidas a:

- a. Daños en el transporte o caídas accidentales.
- b. Instalación eléctrica incorrecta y no conforme.
- c. Reparaciones o modificaciones realizadas por personal no especializado.
- d. Falta o incorrectos limpieza y mantenimiento.
- e. Aparato y/o partes del aparato expuestas a deterioro y/o consumo (lámparas, pilas, cuchillas).
- f. Falta de cumplimiento de las instrucciones para el funcionamiento del aparato, negligencia en el uso.

Esta lista es simplificada y no completa ya que esta garantía se anula para todas aquellas circunstancias que no permiten remontar a defectos de fabricación del aparato.

La garantía se anula en cada caso de uso impropio del aparato y en caso de un uso profesional.

Beper Srl declina toda responsabilidad por cualquier daño que puede directamente o indirectamente resultar de personas, cosas o animales domésticos en consecuencia de la falta de cumplimiento de todas las instrucciones indicadas en este "Manual de Instrucciones y Advertencias" en términos de instalación, uso y mantenimiento del aparato.

Contacte con el distribuidor de su país o el departamento de post venta de Beper.

Envíe un e-mail a assistenza@beper.com y le enviaremos datos de su servicio técnico en su país.

Γενικές προειδοποιήσεις

Διαβάστε τις παρακάτω οδηγίες πριν χρησιμοποιήσετε τη συσκευή.

Πριν και κατά τη χρήση της συσκευής, πρέπει να τηρούνται ορισμένες βασικές προφυλάξεις.

Αφού αφαιρέσετε όλα τα υλικά συσκευασίας, ελέγξτε την ακεραιότητα της συσκευής. Σε περίπτωση αμφιβολίας μη χρησιμοποιείτε τη συσκευή και επικοινωνήστε με επαγγελματικά καταρτισμένο προσωπικό. Τα υλικά συσκευασίας (πλαστικές σακούλες, φελιζόλ κ.λπ.) πρέπει πάντα να φυλάσσονται μακριά από παιδιά, ως πιθανή αιτία κινδύνου.

Βεβαιωθείτε ότι η τάση του δικτύου είναι ίση με την τάση που αναγράφεται στην ετικέτα τεχνικών δεδομένων και ότι το ηλεκτρικό σύστημα είναι συμβατό με την ισχύ της συσκευής.

Ποτέ μην αποσυνδέετε τη συσκευή από την πρίζα τραβώντας το καλώδιο ρεύματος.

Βεβαιωθείτε ότι το καλώδιο δεν έρχεται ποτέ σε επαφή με ζεστές ή αιχμηρές επιφάνειες.

Μη χρησιμοποιείτε τη συσκευή εάν το καλώδιο τροφοδοσίας είναι κατεστραμμένο.

Εάν το καλώδιο τροφοδοσίας είναι κατεστραμμένο, πρέπει να αντικατασταθεί από τον κατασκευαστή ή από το Τεχνικό σέρβις μετά την πώληση ή από εξειδικευμένο άτομο, προκειμένου να αποφευχθεί τυχόν κίνδυνος.

Συνδέστε τη συσκευή μόνο σε πρίζα εναλλασσόμενου ρεύματος.

Γενικά δεν συνιστάται η χρήση προσαρμογών, πολλαπλών υποδοχών ή/και προεκτάσεων καλωδίου.

Όταν η χρήση τους είναι απαραίτητη, χρησιμοποιείτε μόνο προσαρμογείς και προεκτάσεις καλωδίου σύμφωνα με τους ισχύοντες κανονισμούς ασφαλείας.

Αυτή η συσκευή πρέπει να χρησιμοποιείται μόνο για τη λειτουργία για την οποία έχει σχεδιαστεί ρητά. Οποιαδήποτε άλλη χρήση πρέπει να θεωρείται εσφαλμένη και επομένως επικίνδυνη, προκαλώντας τη λήξη της εγγύησης. Ο κατασκευαστής δεν μπορεί να θεωρηθεί υπεύθυνος για οποιαδήποτε ζημιά που προκαλείται από εσφαλμένη, ακατάλληλη και παράλογη χρήση.

Για να αποφύγετε την επικίνδυνη υπερθέρμανση, ξετυλίξτε τελείως το καλώδιο ρεύματος και αποσυνδέστε τη συσκευή από την πρίζα όταν δεν χρησιμοποιείται.

Πριν πραγματοποιήσετε οποιαδήποτε εργασία καθαρισμού ή συντήρησης, αποσυνδέστε τη συσκευή από την πρίζα.

Μη βυθίζετε τη συσκευή σε νερό ή άλλα υγρά.

Κρατήστε τη συσκευή μακριά από πηγές θέρμανσης (π.χ. καλοριφέρ).

Αυτή η συσκευή δεν πρέπει να χρησιμοποιείται από άτομα (συμπεριλαμβανομένων παιδιών) με περιορισμένες σωματικές, αισθητηριακές ή διανοητικές ικανότητες, από άτομα που δεν έχουν εμπειρία και γνώση της συσκευής, εκτός εάν παρακολουθούνται στενά ή καθοδηγούνται προσεκτικά από άτομο υπεύθυνο για την ασφάλειά τους σχετικά με τη χρήση της συσκευής.

Τα παιδιά δεν πρέπει να παίζουν με τη συσκευή.

Όταν η συσκευή πρέπει να απορριφθεί, συνιστάται να την θέσετε εκτός λειτουργίας.

Συνιστάται επίσης να καταστήσετε αβλαβή εκείνα τα μέρη της συσκευής που ενδέχεται να αποτελούν κίνδυνο.

Αυτή η συσκευή δεν πρέπει να χρησιμοποιείται από παιδιά. Τα παιδιά δεν πρέπει να παίζουν με τη συσκευή. Κρατήστε τη συσκευή και το καλώδιο της μακριά από παιδιά κάτω των 8 ετών.

Αυτή η συσκευή μπορεί να χρησιμοποιηθεί από παιδιά 8 ετών και άνω και από άτομα με περιορισμένες σωματικές, αισθητηριακές ή νοητικές ικανότητες ή από άτομα που δεν έχουν εμπειρία και γνώση της συσκευής, υπό την προϋπόθεση ότι τους έχουν δοθεί πλήρεις οδηγίες σχετικά με την ασφαλή χρήση της συσκευής και υπό την προϋπόθεση ότι κατανοούν τους σχετικούς κινδύνους.

Οδηγίες ασφαλείας

Μην συνδέετε το βύσμα τροφοδοσίας χωρίς να έχετε συναρμολογήσει σωστά κάθε μέρος του ανεμιστήρα. Πριν από κάθε χρήση, ελέγξτε την ακεραιότητα του καλωδίου τροφοδοσίας και απελευθερώστε το από τυχόν μπερδέματα.

Τοποθετήστε τον ανεμιστήρα μόνο σε επίπεδες και σταθερές επιφάνειες. Αποφύγετε την τοποθέτηση του ανεμιστήρα σε πολύ υγρά περιβάλλοντα. Κρατήστε τον ανεμιστήρα σε επαρκή απόσταση από τοίχους, πόρτες, παράθυρα και αντικείμενα που θα μπορούσαν να εμποδίσουν την ταλαντευόμενη κίνηση.

Μην καλύπτετε με κανέναν τρόπο το σώμα και τη γρίλια του ανεμιστήρα κατά τη λειτουργία.

Αποφύγετε την εισαγωγή αντικειμένων στη γρίλια και τις υποδοχές του σώματος του ανεμιστήρα.

Μην αποσυνδέετε το φινιρίσματα τραβώντας το καλώδιο τροφοδοσίας.

Μετά από κάθε χρήση, αποσυνδέετε το φινιρίσματα του ανεμιστήρα από την πρίζα. Εάν ο ανεμιστήρας πρόκειται να αποθηκευτεί για μεγάλο χρονικό διάστημα και δεν χρησιμοποιείται τακτικά, φυλάξτε τον στην αρχική του συσκευασία σε ξηρό μέρος.

Όταν χρησιμοποιείτε τον ανεμιστήρα μετά από μεγάλη περίοδο αδράνειας, βεβαιωθείτε ότι είναι καθαρός και ότι τα πτερύγια του κινητήρα περιστρέφονται ελεύθερα (με τον κινητήρα σβηστό) χωρίς κανένα εμπόδιο.

Αυτή η συσκευή μπορεί να χρησιμοποιηθεί από παιδιά ηλικίας 8 ετών και άνω και από άτομα με μειωμένες σωματικές, αισθητηριακές ή νοητικές ικανότητες ή με περιορισμένη εμπειρία και γνώση, υπό την προϋπόθεση ότι τους έχουν δοθεί πλήρεις οδηγίες σχετικά με την ασφαλή χρήση της συσκευής και κατανοούν την σχετικούς κινδύνους. Τα παιδιά δεν πρέπει να παίζουν με αυτή τη συσκευή.

Ο καθαρισμός και η συντήρηση δεν πρέπει να εκτελούνται από παιδιά χωρίς επίβλεψη.

Για την ασφάλεια των παιδιών και των κατοικίδιων ζώων, αφαιρέστε και απορρίψτε όλα τα υλικά συσκευασίας πριν από τη χρήση.

Αυτός ο ανεμιστήρας προορίζεται για αποκλειστική οικιακή χρήση, όπως περιγράφεται σε αυτό το εγχειρίδιο. Οποιαδήποτε άλλη χρήση θεωρείται ακατάλληλη και, ως εκ τούτου, επικίνδυνη.

Περιγραφή Συσκευής Εικ. Α

1. Λαστιχένια ποδαράκια ανθεκτικά στις γρατσουνιές
2. Πόδια βάσης
3. Κέντρο βάσης
4. Εξωτερικός στύλος
5. Κουμπί ρύθμισης ύψους
6. Εσωτερικός σωλήνας
7. Κλειδωμά μηχανισμού
8. Κυρίως σώμα μηχανισμού
9. Πίνακας Ελέγχου
10. Πείρος ταλάντωσης

11. Άξονας μηχανισμού
12. Πλέγμα πίσω
13. Κλειδωμά πίσω πλέγματος
14. Πτερύγια
15. Κλειδωμά
16. Μπροστινό Πλέγμα
17. Γάντζοι κλειδώματος
18. Βίδες ασφαλείας
19. Παξιμάδι ασφαλείας

Οδηγίες Εικ. A-B

Σημαντικό: Βεβαιωθείτε ότι τα πόδια βάσης είναι στερεωμένα με ασφάλεια στο Κέντρο βάσης ώστε ο ανεμιστήρας να είναι σταθερός.

Διαφορετικά, ο ανεμιστήρας μπορεί να ταλαντωθεί επικίνδυνα. Εάν ο εσωτερικός σωλήνας δεν είναι ορατός, μπορεί να εισαχθεί πλήρως στον εξωτερικό σωλήνα. Χαλαρώστε το κουμπί ρύθμισης ύψους και τραβήξτε το προς τα έξω στο επιθυμητό ύψος. Σφίξτε το κουμπί ρύθμισης ύψους για να ασφαλίσετε το επιθυμητό ύψος.

Λειτουργία Εικ. A

Επιλέξτε την ταχύτητα του ανεμιστήρα πατώντας το κατάλληλο κουμπί στον Πίνακα Ελέγχου. Μπορείτε να ρυθμίσετε την κλίση της κεφαλής για να αλλάξετε την κατεύθυνση της ροής του αέρα περιστρέφοντας την κεφαλή του σώματος του κινητήρα. Θα ακούγεται ένα ελαφρύ «κλικ» σε κάθε επίπεδο κλίσης.

Σημείωση: Δεν χρειάζεται να γυρίσετε καμία βίδα για να ρυθμίσετε την κλίση της κεφαλής.

⚠ Προσοχή, γένυτε την κεφαλή μόνο όταν ο ανεμιστήρας είναι απενεργοποιημένος. Για να ενεργοποιήσετε την αυτόματη ταλάντωση, πατήστε τον πείρο περιστροφής προς τα κάτω, όπως φαίνεται στην εικ. A; τραβήξτε το απαλά προς τα πάνω για να απενεργοποιήσετε την ταλάντωση.

Καθάρισμα

Πριν εκτελέσετε οποιαδήποτε εργασία καθαρισμού, απενεργοποιήστε τον ανεμιστήρα και αποσυνδέστε το φις από την πρίζα. Χρησιμοποιήστε ένα μαλακό πανί, πιθανόν βρεγμένο με νερό, για να καθαρίσετε τον ανεμιστήρα. Μην χρησιμοποιείτε οινόπνευμα ή χημικούς παράγοντες όπως αραιωτικά ή λειαντικά προϊόντα. Αποφύγετε τον ψεκασμό νερού και υγρών στον ανεμιστήρα για την αποφυγή επιβλαβών διεσόδσεων. Στεγνώστε καλά όλα τα καθαρισμένα μέρη πριν ανοίξετε τον ανεμιστήρα. Όταν δεν χρησιμοποιείται κατά τη χειμερινή περίοδο, αποθηκεύστε τον ανεμιστήρα σε στεγνό και καθαρό μέρος.

Τεχνικά δεδομένα

Ισχύς: 40W

Τροφοδοσία: 220-240V~ 50Hz

Για οποιουδήποτε λόγου βελτίωσης, η Berer διατηρεί το δικαίωμα να τροποποιήσει ή να βελτιώσει το προϊόν χωρίς καμία προειδοποίηση.



Η Ευρωπαϊκή Οδηγία 2011/65/EU σχετικά με τα απόβλητα ειδών ηλεκτρικού και ηλεκτρονικού εξοπλισμού, προβλέπει ότι παλαιές οικιακές ηλεκτρικές συσκευές δεν πρέπει να απορρίπτονται μαζί με τα υπόλοιπα αστικά απόβλητα. Οι παλιές συσκευές πρέπει να συλλέγονται χωριστά, προκειμένου να βελτιστοποιηθεί η ανάκτηση και ανακύκλωση των υλικών που περιέχουν, καθώς και η μείωση των επιπτώσεων στην ανθρώπινη υγεία και το περιβάλλον. Το σύμβολο διαγραμμένο "δοχείο αποβλήτων" στο προϊόν υπενθυμίζει σε σας την υποχρέωσή σας, πως όταν επιθυμείτε να πετάξετε τη συσκευή, πρέπει να συλλέγεται ξεχωριστά.

ΟΡΟΙ ΕΓΓΥΗΣΗΣ

Αγαπητέ/ή πελάτη,

Σας ευχαριστούμε που αγοράσατε αυτό το προϊόν. Σε περίπτωση που το προϊόν που διαθέτετε απαιτεί service βάσει εγγύησης, επικοινωνήστε με το κεντρικό service μας.

Για την αποφυγή της άσκοπης αναστάτωσης, σας συμβουλεύουμε να διαβάσετε προσεκτικά τα εγχειρίδια χρήστη πριν να επικοινωνήσετε με το service μας.

Τα προϊόντα καλύπτονται με εγγύηση έναντι οποιουδήποτε κατασκευαστικού ελαττώματος για 2 χρόνια από την ημερομηνία της αρχικής αγοράς. Εάν κατά τη διάρκεια αυτής της περιόδου το προϊόν αποδειχθεί ελαττωματικό

λόγω ακαταλληλότητας υλικού ή ποιότητας εργασίας, το κεντρικό service θα επιδιορθώσει ή θα αντικαταστήσει (κατά την αποκλειστική του κρίση) το προϊόν βάσει των ορίων και συνθηκών που ορίζονται πιο κάτω, χωρίς χρέωση για την εργασία και τα ανταλλακτικά:

1. Η εγγύηση ισχύει υπό την προϋπόθεση ότι το προϊόν χρησιμοποιείται και συντηρείται σύμφωνα με τις οδηγίες της κατασκευαστικής εταιρείας.
2. Η εγγύηση παρέχεται μόνο με την προσκόμιση του προϊόντος μαζί με το αρχικό τιμολόγιο ή την απόδειξη αγοράς, όπου θα δηλώνεται η ημερομηνία αγοράς και ο τύπος του προϊόντος.
3. Η εγγύηση δεν θα ισχύσει σε περίπτωση :

Ζημίας που προκαλείται λόγω κακής χρήσης συμπεριλαμβανομένης, ενδεικτικά, της μη χρήσης του προϊόντος για το σκοπό για τον οποίο προορίζεται ή σύμφωνα με τις οδηγίες χρήστη που αφορούν τη σωστή χρήση και συντήρηση, καθώς και της εγκατάστασης ή χρήσης του προϊόντος χωρίς να τηρούνται τα ισχύοντα πρότυπα ασφαλείας στη χώρα που χρησιμοποιείται.

Ζημίας που προκαλείται λόγω ατυχημάτων, συμπεριλαμβανομένων, ενδεικτικά, κεραυνού, ύδατος, πυρός, κατάχρησης ή αμέλειας.

Μετατροπής, παραμόρφωσης, μη δυνατότητας ανάγνωσης ή αφαίρεσης του μοντέλου ή του σειριακού αριθμού από το προϊόν.

Ζημίας που προκαλείται από επιδιορθώσεις ή ρυθμίσεις που έχουν πραγματοποιηθεί από μη εξουσιοδοτημένα άτομα ή εταιρείες service.

Ελαττωμάτων σε οποιοδήποτε σύστημα με το οποίο έχει εννοποιηθεί ή χρησιμοποιείται το προϊόν.

Επικοινωνήστε με τον επίσημο διανομέα της beper στην χώρα σας ή με το τμήμα υποστηρίξης της Beper στο e-mail assistenza@beper.com

Το οποίο θα προωθήσει το αίτημα σας στον επίσημο διανομέα της Beper της χώρας σας.

Avertizări generale

Citiți următoarele instrucțiuni înainte de utilizarea aparatului.

Înainte și în timpul utilizării aparatului, trebuie respectate unele măsuri de precauții de bază.

După îndepărtarea tuturor materialelor de ambalare, verificați integritatea aparatului. În caz de îndoială, nu utilizați aparatul și contactați personal calificat profesional. Materialele de ambalare (pungi de plastic, spumă de polistiren, etc.) trebuie ținute întotdeauna în afara ariei de acces al copiilor, ca potențială cauză de risc.

Asigurați-vă întotdeauna că tensiunea rețelei este egală cu tensiunea indicată pe eticheta cu date tehnice și că sistemul electric este compatibil cu puterea aparatului.

Nu deconectați niciodată aparatul de la priză trăgând de cablul de alimentare.

Asigurați-vă că niciodată cablul nu intră în contact cu suprafețe fierbinți sau ascuțite.

Nu utilizați aparatul dacă cablul de alimentare este deteriorat.

Dacă cablul de alimentare este deteriorat, acesta trebuie înlocuit de producător ori de serviciul său tehnic post-vânzare ori de o persoană calificată, pentru a evita orice risc potențial.

Conectați aparatul numai la o priză cu curent alternativ.

În general nu este recomandată utilizarea adaptoarelor, prizelor multiple și/sau prelungitoarelor.

Când utilizarea lor este necesară folosiți adaptoare și prelungitoare conforme cu reglementările de siguranță aplicabile.

Acest aparat trebuie utilizat numai pentru operațiunea pentru care a fost conceput în mod expres. Orice alt tip de utilizare se consideră a fi incorectă și deci periculoasă, cauzând pierderea garanției. Producătorul nu poate fi făcut responsabil pentru daunele cauzate de o utilizare incorectă, improprie și nerezonabilă.

Pentru a evita supraîncălzirea periculoasă derulați complet cablul de alimentare și deconectați ștecherul de la priză când aparatul nu este utilizat.

Înainte de a efectua orice operațiune de curățare ori întreținere, deconectați ștecherul de la priză.

Nu cufundați aparatul în apă sau alte lichide.

Țineți aparatul departe de surse de căldură (de ex. calorifer).

Acest aparat nu trebuie folosit de persoane (inclusiv copii) cu capacități fizice, senzoriale sau mentale limitate, de către persoane lipsite de experiență și cunoștințe despre aparat, cu excepția cazului în care sunt supravegheate îndeaproape sau bine instruite de către o persoană responsabilă de siguranța lor în ceea ce privește utilizarea aparatului.

Copiii nu trebuie să se joace cu aparatul.

Atunci când aparatul trebuie aruncat, se recomandă ca acesta să fie nefuncțional.

De asemenea, se recomandă să faceți inofensive acele părți ale aparatului care pot constitui un pericol.

Acest aparat nu trebuie folosit de copii. Copiii nu trebuie să se joace cu aparatul. Țineți aparatul și cablul acestuia departe de copiii cu vârsta sub 8 ani.

Acest aparat poate fi utilizat de către copii cu vârsta de 8 ani sau mai mult și de către persoane cu capacități fizice, senzoriale sau mentale limitate sau de către persoane care nu au experiență și cunoștințe despre aparat, cu condiția să li se ofere instrucțiuni complete privind utilizarea în siguranță a aparatului și cu condiția să înțeleagă riscurile aferente.

Instrucțiuni de siguranță

Nu conectați ștecherul la priză fără să asamblați corect fiecare parte a ventilatorului. Înainte de fiecare utilizare, verificați integritatea cablului de alimentare și eliberați-l de orice încurcături.

Așezați ventilatorul numai pe suprafețe netede și stabile.

Evitați așezarea ventilatorului în medii foarte umede.

Țineți ventilatorul la o distanță adecvată de pereți, uși, ferestre și obiecte care ar putea bloca mișcarea de oscilare.

Nu acoperiți carcasa și grilajul ventilatorului în niciun fel în timpul funcționării.

Evitați inserarea obiectelor în grilajul și fantele carcasei ventilatorului.

Nu deconectați ștecherul prin tragerea cablului de alimentare.

După fiecare utilizare, deconectați ștecherul ventilatorului de la priză.

Dacă ventilatorul urmează să fie depozitat o perioadă lungă de timp și să nu fie utilizat în mod regulat, depozitați-l în ambalajul său original într-un loc uscat.

Când utilizați ventilatorul după o perioadă lungă de inactivitate, asigurați-vă că este curat, iar paletele motorului se învârt liber (cu motorul oprit) fără nicio piedică.

Acest aparat poate fi utilizat de copii în vârstă de 8 ani și mai mult, și de persoane cu capacitățile fizice, senzoriale ori mentale limitate, ori de cei cu experiență și cunoștințe limitate numai dacă au primit instructajul complet legat de utilizarea în siguranță a aparatului și înțeleg riscurile implicate.

Copiii nu ar trebui să se joace cu acest aparat.

Curățarea și întreținerea nu ar trebui efectuată de copii fără supraveghere.

Pentru siguranța copiilor și a animalelor de companie, îndepărtați și eliminați toate materialele de ambalare înainte de utilizare.

Acest ventilator este destinat exclusiv uzului casnic, conform descrierii din acest manual. Orice alt tip de utilizare se consideră improprie și de aceea periculoasă.

Descriere produs Fig.A

1. Tampoane din cauciuc rezistente la zgârieturi
2. Picioare bază
3. Centru bază
4. Tub exterior
5. Buton de ajustare a înălțimii
6. Tub interior
7. Blocare carcasă motor
8. Carcasă motor
9. Panou de control
10. Ac de oscilare

Instrucțiuni Fig.A-B

Important: Asigurați-vă că picioarele bazei sunt bine fixate de centrul bazei, pentru asigurarea stabilității corespunzătoare.

Altfel, ventilatorul poate oscila în mod periculos. Dacă tubul din interior nu este vizibil, acesta poate fi inserat complet în tubul exterior. Slăbiți butonul de ajustare a înălțimii și trageți-l spre exterior la înălțimea dorită. Strângeți butonul de ajustare a înălțimii pentru a fixa înălțimea dorită.

Funcționare Fig. A

Alegeți viteza de ventilare prin apăsarea butonului corespunzător de pe panoul de control. Puteți ajusta înclinarea capului pentru schimbarea direcției fluxului de aer prin rotirea capului carcasei motorului. Se va auzi un ușor "clic" la fiecare nivel de înclinare.

Notă: Nu e nevoie să rotiți niciun șurub pentru ajustarea înclinării capului.

⚠️ Precauție, Înclinați capul numai când ventilatorul este oprit. Pentru activarea oscilării automate, apăsați acul rotativ în jos, precum este afișat în fig. A; trageți-l ușor în sus pentru a dezactiva oscilarea.

Curățare

Înainte de efectuarea oricărei operațiuni de curățare, opriți ventilatorul și deconectați ștecherul de la priză. Folosiți un prosop moale, eventual umezit cu apă, pentru curățarea ventilatorului. Nu utilizați alcool sau agenți chimici precum diluanți sau produse abrazive. Evitați pulverizarea apei și lichidelor pe ventilator pentru a preveni infiltrațiile dăunătoare. Uscați temeinic toate părțile curățate înainte de pornirea ventilatorului. Când nu este folosit în timpul sezonului de iarnă, depozitați ventilatorul într-un loc uscat și curat.

Date tehnice

Putere: 40W

Alimentare: 220-240V~ 50Hz

În scopul îmbunătățirii perspectivei beper își rezervă dreptul de a modifica produsul în cauză fără notificare sau reconstruire.



Directiva Europeană 2011/65/EU privind Deșeurile de echipamente electrice și electronice (DEEE), pretinde ca electrocasnicele să nu pot fi scoase din uz prin deșeurile normale nesortate. Aparatele vechi trebuie colectate separat pentru a optimiza restabilirea și reciclarea materialelor pe care le conține și pentru a reduce impactul asupra sănătății umane și asupra mediului. Simbolul tonberonului cu roți barat de pe produs vă amintește de obligația dvs referitoare la scoaterea din uz a unui aparat, și anume că acesta trebuie colectat separat.

CERTIFICAT DE GARANȚIE

Acest aparat a fost verificat în fabrică. De la data achiziționării originale se aplică o garanție de 24 luni la material și defecte de producție. Bonul fiscal trebuie predat împreună cu certificatul de garanție în cazul unei reclamații.

Garanția este valabilă numai cu un certificat de garanție și bon fiscal pe care apare data achiziționării și modelul aparatului.

Pentru orice asistență tehnică, vă rugăm contactați direct vânzătorul sau sediul nostru central pentru a păstra eficiența aparatului și pentru a NU anula garanția.

CONDIȚII DE GARANȚIE

Dacă aparatul prezintă defecțiuni ale materialelor defecte și/sau producție în timpul perioadei de garanție, noi vă garantăm reparația gratuită în condițiile în care:

- Aparatul a fost folosit corespunzător și conform scopului pentru care a fost creat.
- Aparatul nu a fost modificat.
- Bonul fiscal trebuie prezentat.
- Uzura normală și excesivă nu face obiectul garanției.

De aceea orice parte care ar putea fi ruptă accidental sau prezintă semne vizibile de uzură la produsele consumabile (precum la lămpi, baterii, elemente de încălzire ...) părțile estetice sunt excluse din garanție și orice defect rezultat din nerespectarea regulilor privind utilizarea, neglijența în folosire și/sau întreținerea aparatului, nepăsare, greșeală sau instalare improprie, deteriorare în timpul transportului și orice altă deteriorare neatribuibile pentru furnizor.

Pentru orice defecțiune care nu poate fi reparată în perioada de garanție, aparatul va fi înlocuit gratuit. În orice caz, dacă partea care trebuie înlocuită din cauza defecțiunilor, ruperii sau funcționării eronate este un accesoriu și/sau o parte detașabilă a produsului, Beper își rezervă dreptul de a înlocui numai partea defectată și nu întreg produsul.

Chiar și după expirarea garanției acordăm întotdeauna atenție reparațiilor aparatelor defectate. Pentru suport tehnic și/sau reparații după perioada de garanție ne puteți contacta direct la adresa de mai jos:

Contactați distribuitorul din țara dvs. Sau departamentul de vânzări Beper.

E-mail assistenza@beper.com care va trimite mai departe ancheta la distribuitorul dvs.

Obecná varování

Před použitím spotřebiče si přečtěte následující pokyny.

Před použitím spotřebiče a během něj je třeba dodržovat některá základní bezpečnostní opatření.

Po odstranění všech obalových materiálů zkontrolujte neporušenost spotřebiče. V případě jakýchkoli pochybností spotřebič nepoužívejte a obraťte se na odborně kvalifikovaný personál. Obalové materiály (plastové sáčky, polystyren apod.) musí být vždy uloženy mimo dosah dětí, protože mohou být příčinou rizika. Vždy se ujistěte, že napětí v elektrické síti odpovídá napětí uvedenému na štítku s technickými údaji a že elektrický systém je kompatibilní s výkonem spotřebiče.

Nikdy neodpojujte spotřebič ze zásuvky tahem za napájecí kabel. Dbejte na to, aby se kabel nikdy nedostal do kontaktu s horkými nebo ostrými povrchy.

Nepoužívejte spotřebič, pokud je napájecí kabel poškozený.

Pokud je napájecí kabel poškozen, musí jej vyměnit výrobce nebo jeho technický poprodejní servis nebo kvalifikovaná osoba, aby se předešlo případnému riziku.

Spotřebič připojujte pouze do zásuvky střídavého proudu.

Obecně se nedoporučuje používat adaptéry, více zásuvek a/nebo prodlužovací šňůry. Pokud je jejich použití nezbytné, používejte pouze adaptéry a prodlužovací šňůry odpovídající platným bezpečnostním předpisům.

Tento spotřebič se smí používat pouze k provozu, pro který byl výslovně navržen. Jakékoli jiné použití je třeba považovat za nesprávné, a tudíž nebezpečné, což způsobuje zánik záruky. Výrobce nenese odpovědnost za škody způsobené nesprávným, nevhodným a nepřiměřeným používáním.

Abyste zabránili nebezpečnému přehřátí, zcela odviňte napájecí kabel a odpojte zástrčku ze zásuvky, pokud spotřebič nepoužíváte.

Před prováděním jakéhokoli čištění nebo údržby odpojte zástrčku od elektrické zásuvky. Neponořujte spotřebič do vody nebo jiných tekutin. Spotřebič udržujte mimo dosah zdrojů tepla (např. radiátoru).

Tento spotřebič nesmí používat osoby (včetně dětí) s omezenými fyzickými, smyslovými nebo duševními schopnostmi, osoby, které nemají zkušenosti a znalosti o spotřebiči, pokud nejsou pod přísným dohledem nebo nejsou dobře poučeny osobou odpovědnou za jejich bezpečnost ohledně používání spotřebiče.

Děti si se spotřebičem nesmí hrát.

Pokud je nutné spotřebič zlikvidovat, doporučuje se, aby byl nefunkční.

Doporučuje se rovněž zneškodnit ty části spotřebiče, které by mohly představovat nebezpečí.

Tento spotřebič nesmí používat děti. Děti si se spotřebičem nesmí hrát. Spotřebič a jeho kabel uchovávejte mimo dosah dětí mladších 8 let.

Tento spotřebič mohou používat děti od 8 let a osoby s omezenými fyzickými, smyslovými nebo duševními schopnostmi nebo osoby, které nemají dostatek zkušeností a znalostí o spotřebiči, pokud jim byly poskytnuty úplné pokyny týkající se bezpečného používání spotřebiče a pokud rozumí souvisejícím rizikům.

Bezpečnostní pokyny

Nepřipojujte ventilátor do zástrčky, aniž byste správně smontovali všechny části ventilátoru.

Před každým použitím zkontrolujte neporušenost napájecího kabelu a zbavte jej případných zamotaných částí.

Ventilátor umísťujte pouze na rovné a stabilní povrchy.

Neumisťujte ventilátor do velmi vlhkého prostředí.

Udržujte ventilátor v dostatečné vzdálenosti od stěn, dveří, oken a předmětů, které by mohly bránit oscilačnímu pohybu.

Během provozu nijak nezakrývejte tělo a mřížku ventilátoru.

Nevkládejte předměty do mřížky a otvorů těla ventilátoru.

Neodpojujte zástrčku taháním za napájecí kabel.

Po každém použití odpojte zástrčku ventilátoru ze zásuvky.

Pokud má být ventilátor dlouhodobě skladován a není pravidelně používán, uložte jej v originálním obalu na suchém místě.

Při použití ventilátoru po delší době nečinnosti se ujistěte, že je čistý a lopatky motoru se volně otáčejí (při vypnutém motoru) bez jakýchkoli překážek.

Tento spotřebič mohou používat děti od 8 let a osoby se sníženými fyzickými, smyslovými nebo mentálními schopnostmi nebo s omezenými zkušenostmi a znalostmi, pokud jim byly poskytnuty úplné pokyny týkající se bezpečného používání spotřebiče a rozumí souvisejícím rizikům. Děti by si s tímto spotřebičem neměly hrát.

Čištění a údržbu by neměly provádět děti bez dozoru.

Z důvodu bezpečnosti dětí a domácích zvířat před použitím odstraňte a zlikvidujte všechny obalové materiály.

Tento ventilátor je určen výhradně pro použití v domácnosti, jak je popsáno v tomto návodu. Jakékoli jiné použití je považováno za nevhodné, a tudíž nebezpečné.

Popis výrobku Fig.A

1. Gumové podložky proti poškrábání
2. Díly křížové základny
3. Střed základny
4. Vnější tyč
5. Aretace vnitřního výsuvu
6. Vnitřní výsuvná tyč
7. Zámek motorové jednotky
8. Motorová jednotka
9. Ovládací panel
10. Spínač pro zapnutí a vypnutí oscilace

Pokyny k používání Fig.A-B

Důležité: Ujistěte se, že jsou nožky základny pevně připevněny k základně, aby byla zaručena správná stabilita.

V opačném případě může ventilátor nebezpečně kmitat. Pokud není vnitřní teleskopická tyč viditelná, může být zcela zasunuta do vnější tyče. Uvolněte aretaci vnitřního výsuvu a vytáhněte jej do požadované výšky. Utáhněte knoflík pro nastavení výšky, abyste zajistili požadovanou výšku.

Provoz Fig. A

Stisknutím příslušného tlačítka na ovládacím panelu zvolte rychlost ventilátoru. Natočením hlavy ventilátoru můžete nastavit její sklon a změnit tak směr proudění vzduchu. Při každé úrovni náklonu se ozve mírné "cvaknutí".

Poznámka: k nastavení sklonu hlavy není třeba otáčet žádnými šrouby.

⚠ Varování, hlavu ventilátoru naklánějte pouze tehdy, když je ventilátor vypnutý. Chcete-li aktivovat automatickou oscilaci, stiskněte spínač směrem dolů, jak je znázorněno na fig. A; pro deaktivaci oscilace spínač jemně vytáhněte směrem nahoru.

Čištění

Před jakýmkoli čištěním vypněte ventilátor a odpojte zástrčku ze zásuvky. K čištění ventilátoru použijte měkký hadřík, případně navlhčený vodou. Nepoužívejte alkohol ani chemické prostředky, jako jsou ředidla nebo abrazivní prostředky. Nestříkejte na ventilátor vodu a kapaliny, aby nedošlo ke škodlivému vniknutí. Před zapnutím ventilátoru důkladně vysušte všechny čištěné části. Pokud ventilátor v zimním období nepoužíváte, uložte jej na suché a čisté místo.

Technické údaje

Příkon: 40 W

Napětí a frekvence: 220-240V~ 50Hz

Společnost Beper si z jakýchkoli důvodů pro zlepšení vyhrazuje právo na změnu nebo zlepšení produktu bez předchozího upozornění.



Evropská směrnice 2011/65 / EU o odpadních elektrických a elektronických zařízeních (OEEZ), vyžaduje, aby staré domácí elektrické spotřebiče nebyly odkládány do běžného netříděného komunálního odpadu. Staré spotřebiče musí být shromažďovány odděleně za účelem optimalizace obnovy a recyklace materiálů, které obsahují, a snížení dopadu na lidské zdraví a životní prostředí. Symbol "Přeškrtnuté popelnicě" na výrobku vás upozorňuje na povinnost, že při likvidaci spotřebiče musí být shromažďovány odděleně.

OBECNÉ PODMÍNKY ZÁRUKY

Tento spotřebič byl zkontrolován v továrně. Od data původního nákupu se na materiálové a výrobní vady vztahuje záruka 24 měsíců.

Záruční doba začíná běžet od data nabytí spotřebiče koupí, jak je uvedeno na záručním listu (popř. účtence) nebo faktuře a potvrzeném razítkem prodejce. Práva odpovědnosti za vady lze uplatňovat u prodejce, u kterého byl výrobek zakoupen.

Záruka je platná pouze se záručním listem nebo s dokladem o koupi (daňový doklad) s uvedením data nákupu a modelu spotřebiče. Pokud potřebujete technickou pomoc, obraťte se na prodejce nebo na naše ústředí, aby se zachovala efektivita zařízení a aby se záruka nezrušila. Jakékoli zásahy na tomto zařízení neoprávněnými osobami automaticky ruší záruku.

ZÁRUČNÍ PODMÍNKY

Pokud se na zařízení během záruční doby projeví vady v důsledku vadného materiálu a / nebo výroby, garantujeme bezplatnou opravu za předpokladu, že:

- Spotřebič byl používán správně a pro účel, pro který byl určen.
- Zařízení nebylo poškozeno a bylo pravidelně a správně udržováno.
- Byl předložen doklad o koupi.

Záruka se nevztahuje na opotřebení věci (výrobku) způsobené jejím obvyklým používáním. (§ 619 odst. 2 Občanského zákoníku). Záruka se též nevztahuje na závady výrobku, způsobené jiným, než obvyklým používáním výrobku.

Za obvyklé používání v tomto smyslu firma BEPER považuje zejména, pokud výrobek:

Je používán pouze k účelu, ke kterému je určen a který je popsán v příloženém návodu k použití. Pouze návod v českém jazyce vydaný firmou BEPER je pro spotřebitele závazný.

Je používán a správně udržován podle tohoto návodu, používán šetrně, pozorně a nepřetěžován.

Je používán v čistém, bezprašném a nezakouřeném prostředí, je chráněn pouzdrem nebo krytkou, pokud je přiložena. Výrobek je určen výhradně pro jiný účel než pro podnikání s tímto výrobkem.

Je používán za pokojové teploty, dostatečného větrání a s nezakrytými větracími otvory.

Nebyl vystaven nepříznivému vnějšímu vlivu, např. slunečnímu a jinému záření či elektromagnetickému poli, vniknutí tekutiny, vniknutí předmětu, přepětí v síti, přepětí nebo zkratu na vstupech či výstupech, napětí vzniklému při elektrostatickém výboji (včetně blesku), chybnému napájecímu nebo vstupnímu napětí a nevhodnému vniknutí předmětu, přepětí v síti, přepětí nebo zkratu na vstupech či výstupech, napětí vzniklému při elektrostatickém výboji (včetně blesku), chybnému napájecímu nebo vstupnímu napětí a nevhodné polaritě tohoto napětí, vlivu chemických procesů např. použitých napájecích článků apod. Nebyl udržován a čistěn nevhodnými způsoby nebo nesprávně použitými čistícími prostředky (např. chemický a mechanický vliv).

Nebyly kýmkoliv provedeny úpravy, modifikace, změny konstrukce nebo adaptace ke změně nebo rozšíření funkcí výrobku oproti zakoupenému provedení nebo pro možnost jeho provozu v jiné zemi, než pro kterou byl navržen, vyroben a schválen.

Je používán s doporučeným čistým neopotřebovaným příslušenstvím a je mu pravidelně vyměňováno příslušenství, podléhající rychlejšímu opotřebení (např. baterie). Firma BEPER nenes odpovědnost za nesprávný chod a případné vady výrobku vzniklé vlivem použitého příslušenství a náplní jiných výrobců, stejně jako použitím poškozeného, opotřebovaného a znečištěného příslušenství a náplní.

Není mechanicky, tepelně nebo chemicky poškozen; neměl sejmутý ochranný kryt, nemá odstraněny nebo smazány štítky, poškozeny plomby a šrouby nebo není poškozen ořesý pádem, teplem, tekutinou (i z baterií), zlomením nebo přetržením kabelu, konektoru, spínače, krytu či jiné části, včetně poškození v průběhu přepravy od okamžiku zakoupení a předání výrobku ze strany prodávajícího.

Je používán v souladu se zákony, technickými normami a bezpečnostními předpisy platnými v České republice, a též na vstupy výrobku je připojeno napětí odpovídající těmto normám a charakteru výrobku. Je používán s intenzitou a v prostředí odpovídajícím provozu v domácnosti.

Záruka se nevztahuje na žádnou část, která by mohla být náhodně rozbitá nebo měla viditelné známky použití v spotřebních výrobcích (jako jsou lampy, baterie, topné články a podobně), a jakákoliv závada způsobená nedodržením pravidel z neznalosti při používání a / nebo údržbě spotřebiče, nedbalosti, nesprávném použití nebo nesprávné instalaci, poškozením při přepravě a jakýchkoliv jiných škod, které nelze dodavateli přičíst. Pokud bude mít výrobek vadu, kterou je možno rychle a bez následků odstranit, vyhrazuje si společnost Beper právo řešit reklamační nárok spotřebitele jejím odstraněním (opravou) nebo výměnou částí výrobku. Nárok na výměnu věci při výskytu odstranitelné vady vzniká spotřebiteli pouze v případě, že to není vzhledem k povaze vady neúměrné.

Kontaktujte distributora ve vaší zemi případně kontaktujte prodejní oddělení Beper, e-mail assistenza@beper.com, který předá váš požadavek na lokálního distributora.

Algemene waarschuwingen

Lees de volgende instructies alvorens het apparaat te gebruiken.

Voor en tijdens het gebruik van het apparaat moeten enkele elementaire voorzorgsmaatregelen in acht worden genomen.

Controleer na verwijdering van alle verpakkingsmaterialen de integriteit van het apparaat. Gebruik het apparaat in geval van twijfel niet en neem contact op met deskundig personeel. Verpakkingsmateriaal (plastic zakken, piepschuim, enz.) moet altijd buiten het bereik van kinderen worden gehouden, omdat het een potentieel risico voor ongevallen vormt.

Controleer altijd of de netspanning overeenkomt met de spanning die op het etiket met technische gegevens staat vermeld en of de elektrische installatie compatibel is met het vermogen van het apparaat. Trek de stekker nooit uit het stopcontact door aan het netsnoer te trekken maar gebruik de stekkerbehuizing.

Zorg ervoor dat het snoer nooit in contact komt met hete of scherpe oppervlakken.

Gebruik het apparaat niet als het netsnoer beschadigd is geraakt.

Als het netsnoer beschadigd is, moet het door de fabrikant zijn technische dienst of door een gekwalificeerd persoon worden vervangen, om elk mogelijk risico op elektrocutie te vermijden.

Sluit het apparaat alleen aan op een conform stopcontact.

Het gebruik van adapters, stekkerdozen en/of verlengsnoeren wordt over het algemeen afgeraden.

Als het gebruik ervan noodzakelijk is, gebruik dan alleen adapters en verlengsnoeren die voldoen aan de lokaal geldende elektrische veiligheidsvoorschriften.

Dit apparaat mag alleen worden gebruikt voor het gebruik waarvoor het uitdrukkelijk is ontworpen. Elk ander gebruik wordt beschouwd als onjuist en dus gevaarlijk, waardoor de garantie vervalt. De fabrikant kan niet aansprakelijk worden gesteld voor schade veroorzaakt door onjuist, oneigenlijk en onredelijk gebruik.

Om gevaarlijke oververhitting te voorkomen moet u het netsnoer steeds volledig uitrollen voor u het aanzet en dient u de stekker uit het stopcontact halen wanneer het apparaat niet wordt gebruikt.

Trek de stekker uit het stopcontact voordat u reinigingswerkzaamheden of onderhoud uitvoert.

Dompel het apparaat niet onder in water of andere vloeistoffen.

Houd het apparaat uit de buurt van verwarmingsbronnen (bijv. radiators of haarden). Dit apparaat mag niet worden gebruikt door personen (inclusief kinderen) met beperkte lichamelijke, zintuiglijke of geestelijke vermogens of door personen die geen ervaring en kennis hebben van het apparaat, tenzij zij nauwlettend in de gaten worden gehouden of goed worden geïnstrueerd door een persoon die verantwoordelijk is voor hun veiligheid wat betreft het gebruik van het apparaat.

Kinderen mogen niet met het apparaat spelen.

Wanneer het apparaat moet worden gerecycleerd bij defect , verdient het aanbeveling het buiten werking te stellen (stekker afsnijden) .

Tevens wordt aanbevolen de delen van het apparaat die gevaar kunnen opleveren, onschadelijk te maken. Dit apparaat mag niet door kinderen worden gebruikt. Kinderen mogen niet met het apparaat spelen. Houd het apparaat en het snoer uit de buurt van kinderen jonger dan 8 jaar.

Dit apparaat kan worden gebruikt door kinderen van 8 jaar of ouder en door personen met beperkte lichamelijke, zintuiglijke of geestelijke vermogens, of door personen die geen ervaring en kennis van het apparaat hebben, mits zij volledige instructies hebben gekregen over het veilige gebruik van het apparaat en de daaraan verbonden risico's begrijpen.

Waarschuwing

Sluit de stekker niet aan zonder alle onderdelen van de ventilator correct te hebben gemonteerd.

Controleer voor elk gebruik of het netsnoer goed vastzit en ontwar het indien nodig.

Plaats de ventilator alleen op een vlakke en stabiele ondergrond.

Plaats de ventilator niet in zeer vochtige omgevingen.

Houd de ventilator op voldoende afstand van muren, deuren, ramen en voorwerpen die de draaiende beweging kunnen belemmeren.

Bedek de behuizing en het rooster van de ventilator op geen enkele manier tijdens het gebruik.

Steek geen voorwerpen in het rooster en de gleuven van de omkasting van de ventilator.

Trek de stekker niet uit het stopcontact door aan het netsnoer te trekken. Trek na elk gebruik de stekker van de ventilator uit het stopcontact.

Als de ventilator lange tijd wordt bewaard en niet regelmatig wordt gebruikt, bewaar hem dan in de originele verpakking op een droge plaats.

Wanneer u de ventilator gebruikt na een lange periode van inactiviteit, moet u ervoor zorgen dat hij schoon is en dat de motorbladen vrij kunnen draaien (met de motor uit) zonder enige belemmering.

Dit apparaat kan worden gebruikt door kinderen van 8 jaar of ouder en door personen met beperkte fysieke, sensorische of mentale capaciteiten, of met beperkte ervaring en kennis, op voorwaarde dat ze volledige instructies hebben gekregen over het veilige gebruik van het apparaat en de bijbehorende risico's begrijpen.

Kinderen mogen niet met dit apparaat spelen.

Reiniging en onderhoud mogen niet worden uitgevoerd door kinderen zonder toezicht. Verwijder voor de veiligheid van kinderen en huisdieren alle verpakkingsmaterialen en gooi ze weg voor gebruik.

Deze ventilator is uitsluitend bedoeld voor huishoudelijk gebruik, zoals beschreven in deze handleiding. Elk ander gebruik wordt beschouwd als oneigenlijk en dus gevaarlijk.

Item Beschrijving Fig.A

| | |
|---------------------------------|--------------------------|
| 1. Krasbestendige rubberen pads | 11. Motoras |
| 2. Voet | 12. rug raster |
| 3. Basiscentrum | 13. rug rasterslot |
| 4. Buitenpool | 14. Ventilator |
| 5. Hoogte-instelknop | 15. Ventilatorslot |
| 6. Binnenband | 16. Rooster voorzijde |
| 7. Slot motor omkasting | 17. Vergrendelingshaken |
| 8. Motor | 18. Veiligheidsschroeven |
| 9. Bedieningspaneel | 19. Veiligheidsmoer |
| 10. Oscillatiepin | |

Instructies Fig. A-B

Belangrijk: Zorg ervoor dat de voetjes stevig aan het basisstation zijn bevestigd om een goede stabiliteit te garanderen.

Anders kan de ventilator gevaarlijk gaan schommelen. Als de binnenste buis niet zichtbaar is, is deze mogelijk volledig in de buitenste buis geplaatst. Draai de knop voor de hoogte-instelling los en trek hem uit tot de gewenste hoogte. Draai de knop voor de hoogte-instelling vast om de gewenste hoogte in te stellen.

Werking Afb. A

Selecteer de ventilatorsnelheid door op de juiste knop op het bedieningspaneel te drukken. Je kunt de kanteling van de kop aanpassen om de richting van de luchtstroom te veranderen door de kop van het motorhuis te draaien. U hoort een lichte "klik" bij elk kantelniveau.

Opmerking: U hoeft geen schroeven aan te draaien om de kop te kantelen.

⚠ Let op, kantel de kop alleen als de ventilator is uitgeschakeld. Om de automatische draaiing te activeren, drukt u de rotatiepin naar beneden, zoals getoond in afb. A; trek hem voorzichtig omhoog om de oscillatie uit te schakelen.

Schoonmaken

Schakel de ventilator uit en trek de stekker uit het stopcontact voordat u reinigingswerkzaamheden uitvoert. Gebruik een zachte doek, eventueel bevochtigd met water, om de ventilator schoon te maken. Gebruik geen alcohol of chemische middelen zoals verdunners of schuurmiddelen. Vermijd het sproeien van water en vloeistoffen op de ventilator om schadelijke infiltraties te voorkomen. Droog alle gereinigde onderdelen grondig voordat u de ventilator aanzet. Bewaar de ventilator op een droge en schone plaats wanneer u hem tijdens het winterseizoen niet gebruikt.

Technische gegevens

Vermogen: 40W

Stroomvoorziening: 220-240V~ 50Hz

Om eventuele verbeteringsredenen behoudt Beper zich het recht voor om het product zonder voorafgaande kennisgeving te wijzigen of te verbeteren.



De Europese richtlijn 2011/65/EU inzake afgedankte elektrische en elektronische apparaten (AEEA) vereist dat oude elektrische huishoudapparaten niet mogen worden vernietigd via de normale ongesorteerde gemeentelijke afvalstroom. Oude apparaten moeten apart worden ingezameld om hergebruik en recycling van de materialen die ze bevatten te optimaliseren, en de gevolgen voor de menselijke gezondheid en het milieu te minimaliseren. Het symbool met de doorgekruiste "afvalcontainer" op het product herinnert u aan uw verplichting om het afgedankte product apart in te leveren.

GARANTIECERTIFICAAT

Dit apparaat is in de fabriek gecontroleerd. Vanaf de datum van oorspronkelijke aankoop geldt een garantie van 24 maanden op materiaal- en productiefouten. Het aankoopbewijs en het garantiebewijs moeten samen worden toegezonden in geval van een aanspraak op de garantie.

De garantie is alleen geldig met een garantiecertificaat en een aankoopbewijs (fiscaal ontvangstbewijs) met vermelding van de aankoopdatum en het model van het apparaat.

Neem voor technische assistentie rechtstreeks contact op met de verkoper of ons hoofdkantoor ten einde de efficiëntie van het apparaat te waarborgen en ervoor te zorgen dat de garantie NIET ongeldig wordt. Elke ingreep aan dit apparaat door niet-geautoriseerde personen maakt de garantie automatisch ongeldig.

GARANTIEVOORWAARDEN

Als het apparaat tijdens de garantieperiode gebreken vertoont als gevolg van defecte materialen en/ of productiefouten garanderen wij gratis reparatie op voorwaarde dat:

- Het apparaat correct is gebruikt voor het doel waarvoor het is bedoeld.
- Er niet aan het apparaat is geknoeid omdat het anders niet te onderhouden is.
- Het aankoopbewijs kan worden getoond.
- Normale slijtage aan het apparaat niet onder deze garantie valt.

Daarom zijn alle onderdelen die per ongeluk kapot kunnen gaan, die zichtbare tekenen van gebruik met betrekking tot verbruiksartikelen kunnen vertonen (zoals lampen, batterijen, verwarmingselementen, ...) en esthetische onderdelen uitgesloten van garantie, alsook elk defect ten gevolge van niet-naleving van de regels voor gebruik, nalatigheid van gebruik en/ of onderhoud van het apparaat, onzorgvuldigheid, verkeerde of onjuiste installatie, schade tijdens transport, en alle andere schades die de leverancier niet aan te rekenen zijn. Voor elk defect dat niet binnen de garantieperiode kan worden gerepareerd, wordt het apparaat gratis vervangen. Als het in verband met een defect, breuk of storing te vervangen onderdeel een accessoire en/ of een afneembaar onderdeel van het product betreft, behoudt Beper zich het recht voor om alleen het betreffende onderdeel te vervangen en niet het volledige product.

Neem contact op met de distributeur in uw land of de after sales-afdeling van Beper.

E-mail assistenza@beper.com en we zorgen ervoor dat uw bericht bij uw distributeur terecht komt.

Vispārīgi brīdinājumi

Pirms ierīces lietošanas izlasiet tālāk sniegtos norādījumus.

Pirms ierīces lietošanas un tās laikā ir jāievēro daži pamata piesardzības pasākumi. Pēc visu iepakojuma materiālu noņemšanas pārbaudiet ierīces veselumu. Šaubu gadījumā nelietojiet ierīci un sazinieties ar profesionāli kvalificētu personālu. Iepakojuma materiāli (plastmasas maisiņi, putupolistirols utt.) vienmēr jāglabā bērniem nepieejamā vietā, jo tie var radīt risku. Vienmēr pārliedzinieties, vai tīkla spriegums ir vienāds ar spriegumu, kas norādīts uz tehnisko datu etiķetes un vai elektriskā sistēma ir savietojama ar ierīces jaudu.

Nekad neatvienojiet ierīci no kontaktligzdas, velkot aiz strāvas vada.

Nodrošiniet, lai kabelis nekad nesaskartos ar karstām vai asām virsmām.

Nelietojiet ierīci, ja strāvas vads ir bojāts.

Ja strāvas vads ir bojāts, tas jānomaina ražotājam vai tā tehniskajam pēc pārdošanas servisam, vai kvalificētai personai, lai izvairītos no iespējamiem riskiem.

Pievienojiet ierīci tikai maiņstrāvas kontaktligzdai.

Vispār nav ieteicams izmantot adapterus, vairākas kontaktligzdas un/vai pagarinātājus. Ja to lietošana ir nepieciešama, izmantojiet tikai piemērojamajiem drošības noteikumiem atbilstošus adapterus un pagarinātājus. Šo ierīci drīkst izmantot tikai tām darbībām, kurām tā ir īpaši paredzēta. Jebkāda cita lietošana ir uzskatāma par nepareizu un tādējādi bīstamu, kā rezultātā beidzas garantijas termiņš. Ražotājs neuzņemas atbildību par bojājumiem, kas radušies nepareizas, neatbilstošas un nesaprātīgas lietošanas rezultātā.

Lai izvairītos no bīstamas pārkaršanas, pilnībā attiniet strāvas vadu un atvienojiet kontaktspraudni no kontaktligzdas, kad ierīci neizmantojat.

Pirms jebkuru tīrīšanas vai apkopes darbību veikšanas atvienojiet kontaktspraudni no strāvas kontaktligzdas.

Neiegremdējiet ierīci ūdenī vai citos šķidrumos.

Turiet ierīci tālāk no siltuma avotiem (piemēram, radiatora).

Šo ierīci nedrīkst lietot personas (ieskaitot bērnus) ar ierobežotām fiziskām, maņu vai garīgām spējām, personas, kurām nav pieredzes un zināšanu par ierīci, ja vien viņus rūpīgi nepieskata vai labi instruē par viņu drošību, attiecībā uz ierīces lietošanu, atbildīga persona.

Bērni nedrīkst spēlēties ar ierīci. Kad ierīce ir jāutilizē, ieteicams to padarīt nestrādājošu.

Tāpat ir ieteicams padarīt nekaitīgas tās ierīces daļas, kas var radīt briesmas.

Šo ierīci nedrīkst lietot bērni. Bērni nedrīkst spēlēt ar ierīci. Glabājiet ierīci un tās kabeli bērniem, kas jaunāki par 8 gadiem, nepieejamā vietā.

Šo ierīci drīkst lietot bērni no 8 gadu vecuma un personas ar ierobežotām fiziskām, maņu vai garīgām spējām, vai personas, kurām nav pieredzes un zināšanu par ierīci, ja viņām ir sniegtas pilnīgas instrukcijas par ierīces drošu lietošanu, un ar nosacījumu, ka viņi saprot ar to saistītos riskus.

Drošības norādījumi

Nepievienojiet strāvas kontaktdakšu, ja visas ventilatora daļas nav pareizi samontētas.

Pirms katras lietošanas reizes pārbaudiet strāvas kabeļa integritāti un atbrīvojiet to no jebkādiem samezģojumiem.

Novietojiet ventilatoru tikai uz līdzenām un stabilām virsmām.

Nenovietojiet ventilatoru ļoti mitrā vidē.

Turiet ventilatoru atbilstošā attālumā no sienām, durvīm, logiem un priekšmetiem, kas varētu traucēt svārstību kustību.

Darbības laikā nekādā gadījumā neaizsedziet ventilatora korpusu un režģi. Izvairieties no priekšmetu ievietošanas ventilatora korpusa režģī un spraugās.

Neatvienojiet kontaktdakšu, velkot aiz strāvas padeves kabeļa.

Pēc katras lietošanas reizes atvienojiet ventilatora kontaktdakšu no strāvas kontaktligzdas.

Ja ventilatoru paredzēts uzglabāt ilgu laiku un regulāri neizmantojot, uzglabājiet to oriģinālajā iepakojumā sausā vietā.

Lietojot ventilatoru pēc ilgstošas dīkstāves, pārlicinieties, ka tas ir tīrs un motora lāpstīņas griežas brīvi (ar izslēgtu motoru) bez jebkādiem šķēršļiem. Šo ierīci drīkst lietot bērni vecumā no 8 gadiem un personas ar ierobežotām fiziskām, maņu vai garīgām spējām, vai ar ierobežotu pieredzi un zināšanām, ja viņām ir sniegtas pilnīgas instrukcijas par ierīces drošu lietošanu un viņas saprot ar to saistītos riskus. Bērni nedrīkst spēlēt ar šo ierīci.

Tīrīšanu un apkopi nedrīkst veikt bērni bez uzraudzības.

Bērnu un mājdzīvnieku drošībai pirms lietošanas noņemiet un izmetiet visus iepakojuma materiālus.

Šis ventilators ir paredzēts tikai lietošanai mājās, kā aprakstīts šajā rokasgrāmatā. Jebkāda cita lietošana tiek uzskatīta par nepareizu un līdz ar to bīstamu.

Preces apraksts Att.A

- | | |
|---|---------------------------------|
| 1. Skrāpējumu izturīgas gumijas pēdiņas | 11. Motora vārpsta |
| 2. Pamatnes kāja | 12. Aizmugurējais režģis |
| 3. Pamatnes centrs | 13. Aizmugurējā režģa fiksators |
| 4. Ārējā caurule | 14. Ventilators |
| 5. Augstuma regulēšanas uzgrieznis | 15. Ventilatora fiksators |
| 6. Iekšējā caurule | 16. Priekšējais režģis |
| 7. Motora korpusa fiksators | 17. Fiksēšanas āķi |
| 8. Motora korpusa | 18. Drošības skrūves |
| 9. Vadības panelis | 19. Drošības uzgrieznis |
| 10. Svārstību tapa | |

Norādījumi Att.A-B

Svarīgi: Pārlicinieties, vai pamatnes kāja ir pareizi piestiprināta pie pamatnes centra, lai garantētu drošu stabilitāti.

Prētējā gadījumā ventilators var bīstami svārstīties. Ja iekšējā caurule nav redzama, tā var būt pilnībā ievietota ārējā caurulē. Atlaidiet augstuma regulēšanas uzgriezni un izvelciet to vēlamo augstumā. Pievelciet augstuma regulēšanas uzgriezni, lai nodrošinātu vēlamo augstumu.

Darbība Att. A

Izvēlieties ventilatora ātrumu, nospiežot atbilstošo pogu vadības panelī. Varat regulēt galvas slīpumu, lai mainītu gaisa plūsmas virzienu, pagriežot motora korpusu. Katrā slīpuma līmenī būs dzirdams viegls "klikšķis".

Piezīme: Nav nepieciešams griezt nekādas skrūves, lai regulētu galvas slīpumu.

⚠ Uzmanību, Mainiet galvas slīpumu tikai tad, kad ventilators ir izslēgts. Lai aktivizētu automātiskās svārstības, nospiediet rotācijas tapu uz leju, kā parādīts attēlā. A; viegli pavelciet to uz augšu, lai deaktivizētu svārstības.

Tīrīšana

Pirms jebkādu tīrīšanas darbību veikšanas izslēdziet ventilatoru un atvienojiet kontaktdakšu no strāvas kontaktligzdas. Ventilatora tīrīšanai izmantojiet mīkstu drānu, kas, iespējams, samitrināta ar ūdeni. Neizmantojiet spirtu vai ķīmiskas vielas, piemēram, atšķaidītājus vai abrazīvus produktus. Izvairieties no ūdens un šķidrumu izsmidzināšanas uz ventilatora, lai novērstu bīstamas šķidrumu iesūkšanās. Pirms ventilatora ieslēgšanas rūpīgi nosusiniet visas notīrītās daļas. Kad ventilators netiek lietots ziemas sezonā, uzglabājiet to sausā un tīrā vietā.

Tehniskie dati

Jauda: 40W

Strāvas padeve: 220-240V~ 50Hz

Jebkura uzlabojuma dēļ beper patur tiesības modificēt vai uzlabot produktu bez iepriekšēja brīdinājuma



Eiropas direktīvā 2011/65 / ES par elektrisko un elektronisko iekārtu atkritumiem (WEEE) noteikts, ka vecās sadzīves elektriskās ierīces nedrīkst izmest parastā nešķirotā sadzīves atkritumu plūsmā. Vecās ierīces jāvāc atsevišķi, lai optimizētu tajās esošo materiālu reģenerāciju un pārstrādi un samazinātu ietekmi uz cilvēku veselību un vidi. Izsvītrotais simbols "atkritumu ratiņi uz riteņiem" uz izstrādājuma atgādina jums par jūsu pienākumu, ka, utilizējot ierīci, tā ir jāsavāc atsevišķi.

GARANTIJAS SERTIFIKĀTS

Šī ierīce ir pārbaudīta rūpnīcā. Sākot no sākotnējā pirkuma, materiāla un ražošanas defektiem tiek piemērota 24 mēnešu garantija. Pirkuma kvīts un garantijas sertifikāts jāiesniedz kopā, ja tiek pieprasīta garantija.

Garantija ir derīga tikai ar garantijas sertifikātu un pirkuma apliecinājumu (fiskālo kvīti), kurā norādīts pirkuma datums un ierīces modelis

Lai saņemtu tehnisko palīdzību, lūdzu, tieši sazinieties ar pārdevēju vai mūsu galveno biroju, lai saglabātu ierīces efektivitāti un NEVAJADZĒTU anulēt garantiju. Jebkura neatļautu personu iejaukšanās šajā ierīcē automātiski anulē garantiju.

GARANTIJAS NOSACĪJUMI

Ja garantijas laikā ierīcei ir defekti kļūdaina materiāla un / vai ražošanas rezultātā, mēs garantējam remontu bez maksas ar nosacījumu, ka:

- Ierīce ir izmantota pareizi un tam paredzētajam mērķim.
- Ierīce nav sagrozīta, pretējā gadījumā to nevar uzturēt.
- jāuzrāda pirkuma kvīts.
- Šī garantija neattiecas uz ierīci, kurai ir pienācīgs nodilums.

Tāpēc visām detaļām, kuras var nejauši saplīst vai kurām ir redzamas lietošanas pazīmes patērējamiem izstrādājumiem (piemēram, lampām, akumulatoriem, sildelementiem...), estētiskās daļas tiek izslēgtas no garantijas, un visiem defektiem, kas rodas noteikumu neievērošanas dēļ par lietošanu, neuzmanīgu ierīces lietošanu un / vai apkopi, neuzmanību, nepareizu vai nepareizu uzstādīšanu, bojājumiem pārvadāšanas laikā un citiem bojājumiem, kas nav saistīti ar piegādātāju.

Par katru defektu, kuru garantijas laikā nevar izlabot, ierīci nomainīs bez maksas.

Jebkurā gadījumā, ja detaļa, kas jāmaina defekta, salūšanas vai nepareizas darbības dēļ, ir papildierīce un / vai noņemama izstrādājuma daļa, Beper patur tiesības nomainīt tikai konkrēto daļu, nevis visu izstrādājumu.

Sazinieties ar pārdevēju jūsu valstī vai pārdošanas departamenta Beper.

E-pasts assistenza@beper.com kuri parsūtīs jūsu iesniegumu jūsu izplatītājam.

Üldised hoiatused

Lugege neid juhiseid enne seadme kasutusele võtmist.

Enne seadme kasutusele võtmist ja seadme kasutamise ajal tuleb järgida mõningaid peamisi ohutust puudutavaid juhiseid.

Pärast pakendi eemaldamist veenduge seadme terviklikkuses. Kui leiate midagi olevat katki või puudu, ärge kasutage seadet vaid pöörduge seadme edasimüüja poole. Pakkematerjale (kilekotte, vahtplasti) ei tohi jätta väikelaste käeulatusse – lämbumisoht!

Kindlustage, et seadet kasutatakse vaid sellise tarbimisvooluga, mis on sedastatud seadme tüübisildil ning et elektrisüsteem on vastavuses seadme võimsuskoormusega.

Ärge eemaldage seadme pistikut vooluvõrgust juhtmest tirides.

Ärge laske toitejuhet sattuda kokkupuutesse kuumade pindade või teravate esemetega. Ärge kasutage seadet, kui selle toitejuhe on saanud kahjustusi. Kui toitejuhe on vigastatud, laske see ohu vältimiseks vahetada uue vastu tootja enda remondiettevõttes, tootja poolt volitatud järelteenindustevõttes või muus sarnase kvalifikatsiooniga remondiettevõttes. Ühendage seade vaid vahelduvvooluvõrku.

Üldiselt ei soovitata ühendada seadet vooluvõrku adaptrite, mitmikpistikupesade ega pikendusjuhtmete vahendusel.

Kui nende kasutamine on siiski vältimatu, kasutage vaid üht adaptrit / pikendusjuhet korraga ning need peavad taluma seadme võimsuskoormust ja vastama ohutusnõuetele.

Seda seadet tohib kasutada vaid seadme ettenähtud kasutuseesmärgil. Mistahes muu kasutamine on vale, potentsiaalselt ohtlik ja toob kaasa garantii tühistumise. Tootja ei vastuta võimalike isikuvigastuste ega materiaalsete või mittemateriaalsete kahjude eest, mis tulenevad seadme vales, ebakohasest ja mittemõistlikust kasutamisest.

Vältimaks juhtme ülekuumenemist, kerige see alati enne seadme elektrikontakti ühendamist lahti ning eemaldage seadme pistik elektrikontaktist, kui seadet parajasti ei kasutata.

Enne hooldus- või puhastustoimingute teostamist seadmele eemaldage seadme pistik elektrikontaktist. Seadet ei tohi kasta vette ega muudesse vedelikesse. Hoidke seadet eemal kuumusallikatest (küttekehad).

Seadet ei tohi kasutada piiratud füüsilise, sensoorse või vaimse võimekusega isikud, ka mitte väikelapsed; samuti mitte isikud kes teadmiste ja kogemuste puudumise tõttu ei oska seadet ohutult kasutada juhul, kui nende tegevust ei juhendata / nende üle järelvalvet ei teostata pädeva vastutusvõimelise isiku poolt.

Lastel ei tohi lubada seadmega mängida.

Kui seadme kasutusaeg on jõudnud lõpule ja seade kuulub käitlemisele, on soovitatav muuta seadme edasine kasutamine võimatuks.

Soovitatav on eemaldada toitejuhe või muu ohuallikas seadme küljest vahetult enne seadme andmist käitlemisele.

Seadet ei tohi kasutada lapsed. Lapsed ei tohi seadmega mängida. Hoidke seade ja selle juhe eemal nooremate kui kooliealiste laste käeulatuses.

Seadet tohivad kasutada lapsed, kes on jõudnud kooliikka ning piiratud füüsilise, sensoorse ja vaimse võimekusega inimesed juhul, kui neid on seadme ohutu kasutamise osas instrueeritud ja nad mõistavad täielikult seadme kasutamisega seotud ohtusid.

Ohutusjuhised

Ärge ühendage toitejuhet, kui olete ventilaatori kõik osad õigesti kokku pannud. Enne iga kasutamist kontrollige toitekaabli terviklikkust ja vabastage see sasipuntratelt.

Asetage ventilaator ainult tasasele ja stabiilsele pinnale.

Vältige ventilaatori paigutamist väga niiskesse keskkonda.

Hoidke ventilaatorit seintest, ustest, akendest ja esemetest, mis võivad takistada võnkumist, piisaval kaugusel.

Ärge katke ventilaatori korpust ja võre töötamise ajal mingil viisil.

Vältige esemete sisestamist ventilaatori korpuse võre ja piludesse.

Ärge ühendage pistikut lahti toitekaablist tõmmates.

Pärast iga kasutamist eemaldage ventilaatori pistik vooluvõrgust.

Kui ventilaatorit kavatsete pikka aega hoida ja seda regulaarselt ei kasutata, hoidke seda originaalpakendis kuivas kohas.

Kui kasutate ventilaatorit pärast pikka tegevusetust, veenduge, et see oleks puhas ja mootori labad pöörleksid vabalt (väljalülitatud mootoriga) ilma takistusteta.

Seda seadet võivad kasutada 8-aastased või vanemad lapsed ning piiratud füüsiliste, sensoorsete või vaimsete võimetega või piiratud kogemuste ja teadmistega isikud, kui neile on antud täielikud juhised seadme ohutu kasutamise kohta ja nad mõistavad seotud riskid.

Lapsed ei tohiks selle seadmega mängida.

Lapsed ei tohi ilma järelevalveta puhastada ja hooldada.

Laste ja lemmikloomade ohutuse huvides eemaldage enne kasutamist kõik pakkematerjalid ja visake need ära.

See ventilaator on ette nähtud eranditult koduseks kasutamiseks, nagu on kirjeldatud selles juhendis. Igasugust muud kasutamist peetakse sobimatuks ja seetõttu ohtlikuks.

Toote kirjeldus Joonis A

- | | |
|----------------------------------|------------------------------|
| 1. Kriimustuskindlad kummipadjad | 11. Mootori võll |
| 2. Alusjalad | 12. Tagumine võrk |
| 3. Baaskeskus | 13. Tagumise ruudustiku lukk |
| 4. Välimine poolus | 14. Fänn |
| 5. Kõrguse reguleerimise nupp | 15. Ventilaatori lukk |
| 6. Sisemine toru | 16. Esivõre |
| 7. Mootori korpuse lukk | 17. Lukustuskonksud |
| 8. Mootori kere | 18. Ohutuskravid |
| 9. Kontrollpaneel | 19. Ohutusmutter |
| 10. Võnketihvt | |

Juhised Joonis A-B

Tähtis. Nõuetekohase stabiilsuse tagamiseks veenduge, et aluse jalad on kindlalt aluskeskuse külge kinnitatud.

Vastasel juhul võib ventilaator ohtlikult võnguda. Kui sisemine toru pole nähtav, võib see olla täielikult välimisse torusse sisestatud. Vabastage kõrguse reguleerimise nupp ja tõmmake see soovitud kõrgusele välja. Pingutage kõrguse reguleerimise nuppu soovitud kõrguse kinnitamiseks.

Toiming Joonis A

Valige ventilaatori kiirus, vajutades juhtpaneelil vastavat nuppu. Saate reguleerida pea kallet, et muuta õhuvoolu suunda, pöörates mootori korpuse pead. Igal kaldetasemel on kuulda kergelt klõpsatust.

Märkus: Pea kalde reguleerimiseks pole vaja kruvisid keerata.

⚠ Ettevaatust ! Kallutage pead ainult siis, kui ventilaator on välja lülitatud. Automaatse võnkumise aktiveerimiseks vajutage pöörlevat tihvti allapoole, nagu näidatud joonisel fig. A ; võnkumise väljalülitamiseks tõmmake seda õrnalt ülespoole.

Puhastamine

Enne mis tahes puhastustoimingu tegemist lülitage ventilaator välja ja eemaldage pistik vooluvõrgust. Kasutage ventilaatori puhastamiseks pehmet lappi, mis võib olla veega niisutatud. Ärge kasutage alkoholi ega keemilisi aineid, nagu vedeldid või abrasiivsed tooted. Vältige vee ja vedelike pihustamist ventilaatorile, et vältida kahjulikku imbumist. Enne ventilaatori sisselülitamist kuivatage kõik puhastatud osad põhjalikult. Kui ventilaatorit talvehooajal ei kasutata, hoidke seda kuivas ja puhtas kohas.

Tehnilised andmed

Võimsus: 40W

Toide: 220-240V~ 50Hz

Tootearenduse huvides jätab Beper endale õiguse teha modifikatsioone toodetes ilma vastavasisulise etteteatamiseta.



Euroopa direktiiv 2011/65/EU elektri- ja elektroonikajäätmetest (WEEE) sätestab, et vanad elektri-seadmed ei kuulu äraviskamisele sorteerimata olmejäätmete sekka. Vanad seadmed kogutakse eraldi süsteemi alusel, et optimeerida nendes sisalduvate materjalide taaskasutust ja vähendada sellistest jäätmetest tekkivat võimalikku negatiivset mõju loodusele ja inimestevisele. Läbikriipsutatud prügikonteineri kujutisega sümbol meenutab tarbijale kohustust seadme nõuetekohaseks käitlusele toimetamiseks seadme kasutusea lõppedes.

GARANTIITUNNISTUS

Seadet on tehases kontrollitud. Alates ostukuupäevast rakenduv 24 kuud kestev garantii kehtib materjalidele ja tootmisdefektidele. Garantiinõude esitamiseks koos tuleb esitada ka ostukviitung ja garantiitunnistus.

Garantii kehtib vaid garantiitunnistuse ja seadme marki/mudelit ning ostukuupäeva tõendava ostudokumendi (kviitungi) olemasolul.

Tehnilise abi saamiseks pöörduge otse seadme edasimüüja või tootja esinduse poole, et seadme garantii ei katkeks ega tühistuks.

Mistahes volitamata remont seadmele või seadme avamine volitamata isikute poolt tühistab garantii.

GARANTIITINGIMUSED

Kui seadmel ilmneb vigu materjalide ja/või tootmise defektide näol garantiiperioodil, garanteerib tootja seadme tasuta parandamise järgnevatel tingimustel:

- Seadet on kasutatud õigesti ning kasutusotstarbega vastavuses.
- Seadet ei ole lõhutud ega muul viisil mehaaniliselt kahjustatud.
- Ostukviitungi olemasolu ja esitamine on nõutav.
- Tavaline kasutamise seotud kulumine ei ole aluseks garantiinõude esitamisele ega ole garantiiga kaetud.

Seetõttu mistahes lõhutud osa või kulutarvik (lamp, patareid, kütteelement) ega nähtavate osade kasutamisel ei kuulu garantii alla, samuti ei kuulu mistahes defekt, mis tekib kasutusjuhendite eiramisest, hoolematust kasutamisest või puudulikust hooldamisest /hooldamata jätmisest, valesst paigaldusest, transpordist või muud kaasnevad kahjud, tootja poolt hüvitamisele.

Garantiiperioodil ilmnenud garantiiga kaetud defekti ilmnedes - kui seda defekti ei ole võimalik parandada - vahetatakse vigane seade tasuta välja.

Igal juhtumil, kui garantiinõudega kaetud osa on seadme tarvik või seadme äravõetav detail, jätab tootja endale õiguse vahetada välja vaid kõnealune osa ja mitte tervet seadet tervikuna.

Pöörduge garantiijuhtumi tekkimisel oma riigis asuva Beper edasimüüja poole või beper'i müügiärgsesse hooldusettevõttesse; või e-postile assistenza@beper.com, kuhu saabuvad kirjalikud päringud edastatakse teie edasimüüjale.

Opšta upozorenja

Pročitajte sledeća uputstva pre upotrebe uređaja.

Pre i tokom upotrebe uređaja, moraju se poštovati neke osnovne mere predostrožnosti.

Nakon što uklonite sav materijal za pakovanje, proverite ispravnost uređaja. U slučaju bilo kakve sumnje nemojte koristiti uređaj i kontaktirajte stručno kvalifikovano osoblje. Materijali za pakovanje (plastične kese, stiropor itd.) uvek se moraju držati van domašaja dece, kao potencijalnog uzroka rizika.

Uvek proverite da li je mrežni napon jednak naponu naznačenom na nalepnici sa tehničkim podacima i da je električni sistem kompatibilan sa snagom uređaja.

Nikada ne isključujte uređaj iz utičnice povlačenjem kabla za napajanje.

Uverite se da kabl nikada ne dođe u kontakt sa vrućim ili oštrim površinama.

Nemojte koristiti uređaj ako je kabl za napajanje oštećen.

Ako je kabl za napajanje oštećen, mora ga zameniti proizvođač ili njegova tehnička služba nakon prodaje ili kvalifikovana osoba, kako bi se izbegao potencijalni rizik.

Aparat priključite samo na utičnicu naizmenične struje.

Generalno nije preporučljivo koristiti adaptere, višestruke utičnice i/ili produžetke kablova.

Kada je njihova upotreba neophodna, koristite samo adapter i produžetke kablova u skladu sa važećim bezbednosnim propisima.

Ovaj uređaj se sme koristiti samo za rad za koji je izričito projektovan. Svaka druga upotreba smatra se neispravnom i stoga opasnom, što dovodi do isteka garancije. Proizvođač se ne može smatrati odgovornim za bilo kakvu štetu nastalu nepravilnim, nestručnim i nerazumnim korišćenjem.

Da biste izbegli opasno pregrevanje, potpuno odmotajte kabl za napajanje i izvucite iz utičnice kada se uređaj ne koristi.

Pre obavljanja bilo kakvog čišćenja ili održavanja, isključite kabl iz električne utičnice. Ne uranjajte uređaj u vodu ili druge tečnosti.

Držite uređaj dalje od izvora grejanja (npr. radijatora).

Ovaj uređaj ne smeju da koriste osobe (uključujući decu) sa ograničenim fizičkim, čulnim ili mentalnim sposobnostima, osobe koje nemaju iskustva i znanja o uređaju, osim ako ih pomno posmatra ili dobro uputi osoba odgovorna za njihovu bezbednost u vezi sa upotrebom uređaja.

Deca ne smeju da se igraju sa uređajem.

Kada se uređaj mora odložiti, preporučuje se da ga isključite.

Takođe se preporučuje da one delove uređaja koji mogu predstavljati opasnost učinite bezopasnim.

Deca ne smeju da koriste ovaj uređaj. Deca ne smeju da se igraju sa uređajem. Držite uređaj i njegov kabl dalje od dece mlađe od 8 godina.

Ovaj uređaj mogu koristiti deca od 8 godina ili starija i osobe sa ograničenim fizičkim, senzornim ili mentalnim sposobnostima, ili osobe koje nemaju iskustva i znanja o aparatu, pod uslovom da su dobili kompletna uputstva o bezbednoj upotrebi uređaja. i pod uslovom da razumeju povezane rizike.

Bezbednosna uputstva

Ne priključujte utikač za napajanje bez pravilnog sklapanja svih delova ventilatora.

Pre svake upotrebe proverite integritet kabla za napajanje i oslobodite ga od zapetljavanja.

Postavite ventilator samo na ravne i stabilne površine.

Izbegavajte postavljanje ventilatora u veoma vlažna okruženja.

Držite ventilator na adekvatnoj udaljenosti od zidova, vrata, prozora i predmeta koji mogu ometati oscilirajuće kretanje.

Ne prekrivajte telo i rešetku ventilatora ni na koji način tokom rada.

Izbegavajte umetanje predmeta u rešetku i utore tela ventilatora.

Ne isključujte utikač povlačenjem kabla za napajanje.

Nakon svake upotrebe, izvucite utikač ventilatora iz utičnice.

Ako ventilator treba da se skladišti duže vreme i ne koristi se redovno, čuvajte ga u originalnom pakovanju na suvom mestu.

Kada koristite ventilator nakon dužeg perioda neaktivnosti, uverite se da je čist i da se lopatice motora slobodno rotiraju (sa isključenim motorom) bez ikakvih smetnji.

Ovaj uređaj mogu da koriste deca uzrasta od 8 godina ili starija i osobe sa smanjenim fizičkim, senzornim ili mentalnim sposobnostima, ili sa ograničenim iskustvom i znanjem, pod uslovom da su dobili potpuna uputstva u vezi sa bezbednom upotrebom uređaja i razumeju povezani rizici.

Deca ne bi trebalo da se igraju sa ovim uređajem.

Čišćenje i održavanje ne bi trebalo da obavljaju deca bez nadzora.

Radi bezbednosti dece i kućnih ljubimaca, uklonite i odložite sav materijal za pakovanje pre upotrebe.

Ovaj ventilator je namenjen isključivo za kućnu upotrebu, kao što je opisano u ovom priručniku. Svaka druga upotreba smatra se neprikladnom i, stoga, opasnom.

Opis stavke Silke A

- | | |
|---|-------------------------------|
| 1. Gumeni jastučići otporni na ogrebotine | 11. Osovina motora |
| 2. Osnovna stopala | 12. Zadnja mreža |
| 3. Centar baze | 13. Back Grid Lock |
| 4. Spoljni pol | 14. Fan |
| 5. Dugme za podešavanje visine | 15. Zaključavanje ventilatora |
| 6. Unutrašnja cev | 16. Prednja mreža |
| 7. Brava za telo motora | 17. Kuke za zaključavanje |
| 8. Telo motora | 18. Sigurnosni zavrtnji |
| 9. Kontrolna tabla | 19. Sigurnosna matica. |
| 10. Oscilacioni Pin | |

Uputstva Silka A-B

Važno: Uverite se da su osnovne noge bezbedno pričvršćene za centar baze kako biste garantovali odgovarajuću stabilnost.

U suprotnom, ventilator može opasno oscilirati. Ako se unutrašnja cev ne vidi, možda je potpuno umetnuta u spoljnu cev. Otpustite dugme za podešavanje visine i izvucite ga do željene visine. Zategnite dugme za podešavanje visine da biste osigurali željenu visinu.

Operacija Slika A

Izaberite brzinu ventilatora pritiskom na odgovarajuće dugme na kontrolnoj tabli. Možete podesiti nagib glave da biste promenili smer protoka vazduha rotiranjem glave tela motora. Lagani "klik" će se čuti na svakom nivou nagiba.

Napomena: Nema potrebe da okrećete zavrtnje da biste podesili nagib glave.

⚠ Oprez, Nagnite glavu samo kada je ventilator isključen. Da biste aktivirali automatsku oscilaciju, pritisnite rotacioni klin nadole, kao što je prikazano na sl. A; nežno ga povucite nagore da biste deaktivirali oscilaciju.

Čišćenje

Pre nego što izvršite bilo kakvu operaciju čišćenja, isključite ventilator i izvucite utikač iz utičnice. Za čišćenje ventilatora koristite meku krpu, eventualno navlaženu vodom. Nemojte koristiti alkohol ili hemijska sredstva kao što su razređivači ili abrazivni proizvodi. Izbegavajte prskanje vode i tečnosti na ventilator da biste sprečili štetne infiltracije. Temeljno osušite sve očišćene delove pre nego što uključite ventilator. Kada se ne koristi tokom zimske sezone, čuvajte ventilator na suvom i čistom mestu.

Tehnički Podaci

Snaga: 40W

Napajanje: 220-240V~ 50Hz

Iz bilo kog razloga poboljšanja, Beper zadržava pravo da modifikuje ili poboljša ovaj uređaj bez prethodne najave.



Evropska direktiva 2011/65/EU o otpadu električne i elektronske opreme (Waste Electrical and Electronic Equipment - WEEE) zahteva da se zastareli i neispravni kućni električni uređaji ne smeju odlagati u uobičajeni nesortirani tok komunalnog otpada. Stari uređaji se moraju sakupljati odvojeno kako bi se optimizirao oporavak i reciklaža materijala koji sadrže i smanjio uticaj na ljudsko zdravlje i životnu sredinu. Precrtani simbol „kante za otpatke“ na proizvodu podseća vas na vašu obavezu da se uređaj, kada ga odlažete, mora sakupljati odvojeno.

POTVRDA O GARANCIJI

Ovaj uređaj je fabrički proveren. Garancija važi 24 meseca od datuma kupovine za defekte nastale tokom proizvodnje ili defekte nastale zbog neispravnog materijala. U slučaju zahteva za garanciju moraju se dostaviti zajedno potvrda o kupovini i potvrda o garanciji.

Garancija važi samo uz garantni list i dokaz o kupovini (fiskalni račun) sa datumom kupovine i modelom uređaja.

Za bilo kakvu tehničku pomoć obratite se direktno prodavcu ili našem sedištu kako biste sačuvali efikasnost aparata i **DA NE BISTE PONIŠTILI** garanciju. Svaka intervencija neovlašćenih osoba na ovom uređaju automatski će poništiti garanciju.

USLOVI GARANCIJE

Ako tokom garantnog perioda dodje do bilo kakvih kvarova kao rezultat neispravnog materijala i/ili proizvodnje garantujemo besplatan popravak pod uslovom da:

- Je aparat pravilno korišćen i u svrhu za koju je namenjen.
- Uređaj nije otvaran, popravljan ili izmenjen od strane neovlašćenog osoblja, inače ga nije moguće popraviti.
- Da se dostavi potvrda o kupovini.
- Uređaj koji je istrošen i oštećen neće biti pokriven ovom garancijom.

Zbog toga su svi delovi koji se mogu slučajno slomiti ili koji imaju vidljive znakove upotrebe kod potrošnih proizvoda (poput lampi, baterija, grejnih elemenata ...), estetski delovi isključeni iz garancije i bilo koji nedostatak koji nastane usled nepoštovanja uputstava za upotrebu, nemara u upotrebi i/ili održavanju uređaja, nepažnje, pogrešne ili nepravilne montaže, oštećenja tokom transporta i bilo koje druge štete koja se ne može pripisati dobavljaču. Za svaki kvar koji se nije mogao popraviti u garantnom roku, aparat će biti zamenjen besplatno.

U svakom slučaju, ako je deo koji treba zameniti zbog defekta, oštećenja ili kvara dodatak i/ili odvojivi deo proizvoda, Beper zadržava pravo da zameni samo onaj deo koji je u pitanju, a ne i ceo proizvod.

Obratite se distributeru u svojoj zemlji ili servisnom centru Beper. E-mail assistenza@beper.com Koji će proslediti vaše upite vašem distributeru.

Splošna opozorila

Pred uporabo naprave preberite naslednja navodila.

Pred uporabo naprave in med njo je treba upoštevati nekaj osnovnih previdnostnih ukrepov.

Ko odstranite vse embalažne materiale, preverite celovitost aparata. V primeru kakršnega koli dvoma naprave ne uporabljajte in se obrnite na strokovno usposobljeno osebo. Embalažni materiali (plastične vrečke, stiropor itd.) morajo biti vedno shranjeni izven dosega otrok, saj lahko povzročijo nevarnost.

Vedno se prepričajte, da je omrežna napetost enaka napetosti, navedeni na nalepki s tehničnimi podatki, in da je električni sistem združljiv z močjo aparata.

Naprave nikoli ne izključite iz vtičnice tako, da potegnete za napajalni kabel. Poskrbite, da kabel nikoli ne pride v stik z vročimi ali ostrimi površinami.

Naprave ne uporabljajte, če je napajalni kabel poškodovan.

Če je napajalni kabel poškodovan, ga mora zamenjati proizvajalec ali njegova tehnična poprodajna služba ali usposobljena oseba, da bi se izognili morebitnemu tveganju.

Napravo priključite samo na vtičnico za izmenični tok.

Uporaba adapterjev, več vtičnic in/ali podaljškov kabla na splošno ni priporočljiva.

Če je njihova uporaba nujna, uporabljajte samo adapterje in podaljške kabla, ki so skladni z veljavnimi varnostnimi predpisi.

Ta aparat se sme uporabljati samo za delovanje, za katero je bil izrecno zasnovan. Vsako drugo uporabo je treba obravnavati kot nepravilno in s tem nevarno, zaradi česar preneha veljati garancija. Proizvajalec ne more biti odgovoren za morebitno škodo, nastalo zaradi nepravilne, neprimerne in nerazumne uporabe.

Da bi se izognili nevarnemu pregrevanju, popolnoma odvijte napajalni kabel in izvlecite vtičnico iz električne vtičnice, ko naprave ne uporabljate. Pred izvajanjem kakršnih koli postopkov čiščenja ali vzdrževanja izvlecite vtičnico iz električne vtičnice.

Naprave ne potaplajte v vodo ali druge tekočine.

Napravo hranite stran od virov ogrevanja (npr. radiatorja).

Tega aparata ne smejo uporabljati osebe (vključno z otroki) z omejenimi fizičnimi, senzoričnimi ali duševnimi sposobnostmi, osebe, ki nimajo izkušenj in znanja o aparatu, razen če jih oseba, odgovorna za njihovo varnost, pozorno opazuje ali jih dobro pouči o uporabi aparata.

Otroci se z napravo ne smejo igrati.

Kadar je treba aparat odstraniti, je priporočljivo, da ga onemogočite.

Prav tako je priporočljivo, da se onespobijo tisti deli naprave, ki bi lahko predstavljali nevarnost.

Te naprave ne smejo uporabljati otroci. Otroci se z napravo ne smejo igrati. Napravo in njen kabel hranite stran od otrok, mlajših od 8 let.

Ta aparat lahko uporabljajo otroci, stari 8 let ali več, in osebe z omejenimi fizičnimi, senzoričnimi ali duševnimi sposobnostmi ali osebe, ki nimajo izkušenj in znanja o aparatu, če so jim bila dana popolna navodila za varno uporabo aparata in če razumejo s tem povezana tveganja.

Ispėjimai

Nejunkite maitinimo kištuko tinkamai nesurinkę visų ventilatoriaus dalių.

Prieš kiekvieną naudojimą patikrinkite maitinimo laido vientisumą ir atlaisvinkite jį nuo susipainiojimo.

Ventiliatorių statykite tik ant lygaus ir stabilaus paviršiaus.

Venkite ventilatoriaus statyti labai drėgnoje aplinkoje.

Ventiliatorių laikykite tinkamu atstumu nuo sienų, durų, langų ir objektų, kurie gali trukdyti svyruoti.

Veikimo metu jokia būdu neuždenkite ventilatoriaus korpuso ir grotelių.

Stenkitės neįkišti daiktų į groteles ir ventilatoriaus korpuso angas.

Neištraukite kištuko traukdami už maitinimo laido.

Po kiekvieno naudojimo atjunkite ventilatoriaus kištuką iš elektros lizdo.

Jei ventiliatorių ketinate laikyti ilgą laiką ir nenaudoti reguliariai, laikykite jį originalioje pakuotėje sausoje vietoje.

Naudodami ventiliatorių po ilgo neveiklumo, įsitikinkite, kad jis yra švarus, o variklio mentės laisvai sukasi (varikliui išjungus) be jokių kliūčių.

Šį prietaisą gali naudoti 8 metų ir vyresni vaikai ir asmenys su ribotais fiziniais, jutiminiais ar protiniais gebėjimais arba turintys ribotą patirtį ir žinias, jei jiems buvo pateiktos išsamios instrukcijos apie saugų prietaiso naudojimą ir jie supranta susijusią riziką.

Vaikai neturėtų žaisti su šiuo prietaisu.

Vaikai neturėtų valyti ir prižiūrėti be priežiūros.

Vaiku ir naminių gyvūnėlių saugumo sumetimais prieš naudodami išimkite ir išmeskite visas pakavimo medžiagas.

Šis ventilatorius skirtas išskirtiniam naudojimui buityje, kaip aprašyta šiame vadove. Bet koks kitoks naudojimas laikomas netinkamu ir todėl pavojingu.

Element Opis Fig.A

- | | |
|---|-----------------------------|
| 1. Gumijaste blazinice, odporne na praske | 11. Gred motorja |
| 2. Osnovna stopala | 12. Zadnja mreža |
| 3. Osnovno središče | 13. Zaklep zadnje mreže |
| 4. Zunanji pol | 14. Ventilator |
| 5. Gumb za nastavitve višine | 15. Zaklepanje ventilatorja |
| 6. Zračnica | 16. Sprednja mreža |
| 7. Zaklep ohišja motorja | 17. Kljuka za zaklepanje |
| 8. Telo motorja | 18. Varnostni vijaki |
| 9. Nadzorna plošča | 19. Varnostna matica |
| 10. Nihajni zatič | |

Navodila Fig.A-B

Pomembno: Prepričajte se, da so noge podnožja varno pritrjene na sredino podstavka, da zagotovite ustrezno stabilnost.

V nasprotnem primeru lahko ventilator nevarno niha. Če zračnica ni vidna, je morda popolnoma vstavljena v zunanjo zračnico. Odvijte gumb za nastavitve višine in ga izvlecite na želeno višino. Privijte gumb za nastavitve višine, da zagotovite želeno višino.

Delovanje Slika A

Izberite hitrost ventilatorja s pritiskom ustreznega gumba na nadzorni plošči. Z vrtenjem glave ohišja motorja lahko prilagodite nagib glave, da spremenite smer zračnega toka. Pri vsaki stopnji nagiba se bo slišal rahel "klik".

Opomba: Za prilagoditev naklona glave ni treba vrteti nobenih vijakov.

⚠ Pozor, glavo nagnite le, ko je ventilator izklopljen. Za aktiviranje samodejnega nihanja pritisnite vrtljivi zatič navzdol, kot je prikazano na sl. A; nežno povlecite navzgor, da deaktivirate nihanje.

Čiščenje

Pred kakršnim koli čiščenjem izklopite ventilator in izvlecite vtič iz vtičnice. Za čiščenje ventilatorja uporabite mehko krpo, po možnosti navlaženo z vodo. Ne uporabljajte alkohola ali kemičnih sredstev, kot so razredčila ali abrazivni izdelki. Izogibajte se pršenju vode in tekočin na ventilator, da preprečite škodljive infiltracije. Pred vklopom ventilatorja temeljito osušite vse očiščene dele. Ko ventilatorja pozimi ne uporabljate, ga shranite na suhem in čistem mestu.

Tehnični podatki

Moč: 40W

Napajanje: 220-240V~ 50Hz

Zaradi kakršnih koli izboljšav si Beper pridržuje pravico do spremembe ali izboljšave izdelka brez predhodnega obvestila.



Evropska direktiva 2011/65 / EU o odpadni električni in elektronski opremi (OEEO) zahteva, da starih gospodinskih električnih naprav ne smete odvreči v običajni nesortirani tok komunalnih odpadkov. Stare naprave je treba zbirati ločeno, da se optimizira predelava in recikliranje materialov, ki jih vsebujejo, ter zmanjša vpliv na zdravje ljudi in okolje. Prečrtani simbol "koš za smeti" na izdelku vas opomni na vašo obveznost, da morate odpadke odstranjevati ločeno.

GARANCIJSKO IZJAVA

Ta naprava je bila preverjena v tovarni. Od datuma prvotnega nakupa velja 24-mesečna garancija za materialne in proizvodne napake. V primeru zahtevka za jamstvo je treba predložiti potrdilo o nakupu in potrdilo o garanciji.

Garancija velja samo z garancijskim potrdilom in dokazilom o nakupu (račun) z navedbo datuma nakupa in modela aparata

Za kakršno koli tehnično pomoč se obrnite neposredno na prodajalca ali na naš sedež, da boste ohranili učinkovitost naprave in ne da razveljavili garancijo. Vsak poseg nepooblaščenih oseb na to napravo samodejno razveljavi garancijo.

JAMSTVENI POGOJI

Če naprava v času garancije pokaže napake zaradi napačnega materiala in / ali izdelave, garantiramo brezplačno popravilo pod pogojem, da:

- Naprava je bila pravilno uporabljena in za namen, za katerega je bila namenjena.
- V napravo ni bilo posega, razen v primeru vzdrževati.
- Predložiti je treba račun kot potrdilo o nakupu.
- Garancija ne krije napak, v primerno obrablje.

Zato so vsi deli, ki bi se lahko nenamerno zlomili ali imajo vidne znake uporabe v potrošnih izdelkih (kot so svetilke, baterije, grelni elementi ...), estetski deli izključeni iz garancije in kakršna koli napaka, ki je posledica neupoštevanja pravil za uporabo, malomarnost pri uporabi in / ali vzdrževanju naprave, neprevidnost, napačna ali nepravilna namestitve, škoda med prevozom in katera koli druga škoda, ki je ni mogoče pripisati dobavitelju.

Za vsako napako, ki je ni bilo mogoče odpraviti v garancijskem roku, aparat zamenjamo brezplačno.

V vsakem primeru, če je del, ki ga je treba zamenjati zaradi okvare, dodatek in / ali snemljiv del izdelka, si Beper pridržuje pravico do zamenjave le tistega dela in ne celotnega izdelka.

Obrnite se na svojega distributerja v svoji državi ali na drugem prodajnem oddelku Beper.

E-pošta assistenza@beper.com, ki bo posredovala vašo vprašanja vašem distributerju.

Általános figyelmeztetések

A készülék használata előtt olvassa el az alábbi utasításokat.

A készülék használata előtt és közben be kell tartani néhány alapvető óvintézkedést.

Miután eltávolította az összes csomagolóanyagot, ellenőrizze a készülék épségét. Kétség esetén ne használja a készüléket, és forduljon szakképzett szakemberhez. A csomagolóanyagokat (műanyag zacskók, hungarocell stb.) mindig a gyermekek számára elérhetetlen helyen kell tartani, mivel potenciális veszélyforrást jelentenek. Mindig győződjön meg arról, hogy a hálózati feszültség megegyezik a műszaki adatok címkéjén feltüntetett feszültséggel, és hogy az elektromos rendszer kompatibilis a készülék teljesítményével.

Soha ne húzza ki a készüléket a konnektorból a tápkábel meghúzásával.

Ugyeljen arra, hogy a kábel soha ne érintkezzen forró vagy éles felületekkel. Ne használja a készüléket, ha a tápkábel sérült.

Ha a tápkábel megsérült, azt a gyártónak vagy annak műszaki vevőszolgálatának, illetve szakképzett személynek kell kicserélnie az esetleges kockázatok elkerülése érdekében.

A készüléket csak váltóáramú konnektorba csatlakoztassa.

Általában nem tanácsos adaptereket, több aljzatot és/vagy vezetékhozzabítást használni.

Ha ezek használata szükséges, csak a vonatkozó biztonsági előírásoknak megfelelő adaptereket és vezetékhozzabításokat használjon.

Ezt a készüléket csak arra a működésre szabad használni, amelyre kifejezetten tervezték. Minden más használat helytelennek és ezáltal veszélyesnek minősül, ami a garancia megszűnését vonja maga után. A gyártó nem vállal felelősséget a helytelen, nem megfelelő és ésszerűtlen használatból eredő károkért.

A veszélyes túlmelegedés elkerülése érdekében teljesen tekerje ki a tápkábelt, és húzza ki a konnektorból, ha a készüléket nem használja.

Bármilyen tisztítási vagy karbantartási művelet elvégzése előtt húzza ki a konnektort a konnektorból.

Ne merítse a készüléket vízbe vagy más folyadékba.

Tartsa a készüléket távol a fűtőforrásoktól (pl. radiátor).

Ezt a készüléket nem használhatják korlátozott fizikai, érzékszervi vagy szellemi képességekkel rendelkező személyek (beleértve a gyermekeket is), valamint a készülékkel kapcsolatos tapasztalattal és ismeretekkel nem rendelkező személyek, kivéve, ha a készülék használatára vonatkozóan a biztonságukért felelős személy szorosan felügyeli őket, vagy jól eligazítja őket.

Gyermekek nem játszhatnak a készülékkel.

Ha a készüléket meg kell semmisíteni, ajánlott a készüléket működésképtelenné tenni.

Javasolt továbbá a készülék azon részeinek ártalmatlanná tétele, amelyek veszélyt jelenthetnek.

Ezt a készüléket gyermekek nem használhatják. Gyermekek nem játszhatnak a készülékkel. A készüléket és annak kábelét tartsa távol 8 év alatti gyermekektől.

Ezt a készüléket használhatják 8 éves vagy annál idősebb gyermekek, valamint korlátozott fizikai, érzékszervi vagy szellemi képességekkel rendelkező személyek, illetve a készülékkel kapcsolatos tapasztalattal és ismeretekkel nem rendelkező személyek, feltéve, hogy a készülék biztonságos használatára vonatkozó teljes körű utasításokat kaptak, és megértették a készülékkel kapcsolatos kockázatokat.

Figyelmeztetések

Ne csatlakoztassa a hálózati csatlakozót anélkül, hogy a ventilátor minden részét megfelelően összeszerelte volna.

Minden használat előtt ellenőrizze a tápkábel épségét, és távolítsa el a gubancoktól.

A ventilátort csak sík és stabil felületre helyezze.

Kerülje a ventilátor nagyon párás környezetbe helyezését.

Tartsa a ventilátort megfelelő távolságban a falaktól, ajtóktól, ablakoktól és tárgyaktól, amelyek akadályozhatják az oszcilláló mozgást.

Működés közben semmilyen módon ne takarja le a ventilátor testét és rácsát.

Ne helyezzen tárgyakat a hűtőrácsba és a ventilátortest nyílásaiba. Ne húzza ki a csatlakozót a tápkábelnél fogva.

Minden használat után húzza ki a ventilátor csatlakozóját a konnektorból.

Ha a ventilátort hosszú ideig tárolja, és nem használja rendszeresen, tárolja az eredeti csomagolásában, száraz helyen.

Ha a ventilátort hosszabb ideig tartó téltelenség után használja, ügyeljen arra, hogy az tiszta legyen, és a motor lapátjai szabadon forogjanak (kikapcsolt motor mellett), minden akadály nélkül.

Ezt a készüléket 8 éves vagy annál idősebb gyermekek, valamint csökkent fizikai, érzékszervi vagy szellemi képességű, illetve korlátozott tapasztalattal és tudással rendelkező személyek használhatják, feltéve, hogy teljes körű utasításokat kaptak a készülék biztonságos használatára vonatkozóan, és megértették a kapcsolódó kockázatok. Gyermekek nem játszhatnak ezzel a készülékkel.

A tisztítást és a karbantartást gyermekek nem végezhetik felügyelet nélkül.

A gyermekek és háziállatok biztonsága érdekében használat előtt távolítsa el és dobja ki minden csomagolóanyagot.

Ez a ventilátor kizárólag háztartási használatra készült, a kézikönyvben leírtak szerint. Minden más használat helytelennek és ezért veszélyesnek minősül.

Tétel Leírás Fig.A

- | | |
|--------------------------|-------------------------|
| 1. Karcálló gumibetétek | 11. Motor tengely |
| 2. Alap lábak | 12. Hátsó rács |
| 3. Bázisközpont | 13. Hátsó rács zár |
| 4. Külső pólus | 14. Legyező |
| 5. Magasságbeállító gomb | 15. Ventilátorzár |
| 6. Belső cső | 16. Elülső rács |
| 7. Motorház zár | 17. Reteszelő kampók |
| 8. Motorrest | 18. Biztonsági csavarok |
| 9. Vezérlőpult | 19. Biztonsági anya |
| 10. Oszcillációs tű | |

Utasítások Fig.A-B

Fontos: Győződjön meg arról, hogy az alaplábak biztonságosan rögzítve vannak az alap közepéhez a megfelelő stabilitás érdekében.

Ellenkező esetben a ventilátor veszélyesen oszcillálódhat. Ha a belső cső nem látható, előfordulhat, hogy teljesen be van dugva a külső csőbe. Lazítsa meg a magasságállító gombot, és húzza ki a kívánt magasságig. Húzza meg a magasságállító gombot a kívánt magasság rögzítéséhez.

Működés A. ábra

Válassza ki a ventilátor sebességét a Vezérlőpult megfelelő gombjának megnyomásával. A fej dőlésszögének beállításával módosíthatja a légáramlás irányát a motorház fejének elforgatásával. Minden dőlésszinten enyhe „kattanás” hallható.

Megjegyzés: A fej dőlésszögének beállításához nincs szükség csavarok elforgatására.

⚠ Vigyázat, csak akkor döntse meg a fejet, ha a ventilátor ki van kapcsolva. Az automatikus oszcilláció aktiválásához nyomja lefelé a forgócsapot, ahogy az az ábrán látható. A; finoman húzza felfelé az oszcilláció kikapcsolásához.

Tisztítás

Mielőtt bármilyen tisztítási műveletet végezne, kapcsolja ki a ventilátort, és húzza ki a csatlakozódugót a konnektorból. Használjon puha, esetleg vízzel megnedvesített ruhát a ventilátor tisztításához. Ne használjon alkoholt vagy vegyi anyagokat, például hígítót vagy súrolószert. Kerülje a víz és folyadékok permetezését a ventilátorra, hogy elkerülje a káros beszívargást. A ventilátor bekapcsolása előtt alaposan szárítsa meg az összes megtisztított alkatrészt. Ha a téli szezonban nem használja, a ventilátort száraz és tiszta helyen tárolja.

Műszaki adatok

Teljesítmény: 40W

Tápellátás: 220-240V~ 50Hz

Bármilyen fejlesztési ok miatt a Beper fenntartja a jogot, hogy előzetes értesítés nélkül módosítsa vagy javítsa a terméket.



Az elektromos és elektronikus berendezések hulladékairól szóló 2011/65/EU európai irányelv előírja, hogy a régi háztartási elektromos készülékeket nem szabad a szokásos, nem szelektált kommunális hulladékáramba dobni. A régi készülékeket elkülönítve kell gyűjteni annak érdekében, hogy optimalizálják a bennük lévő anyagok hasznosítását és újrahasznosítását, valamint csökkentsék az emberek egészségére és a környezetre gyakorolt hatást. A terméken található áthúzott "kerekese kuka" szimbólum emlékezteti Önt arra a kötelezettségére, hogy a készüléket a hulladékgyűjtés során szelektíven kell gyűjteni.

GARANCIA TANÚSÍTVÁNY

Ezt a készüléket a gyárban ellenőrizték. Az eredeti vásárlás napjától 24 hónapos garancia vonatkozik az anyag- és gyártási hibákra.

Jótállási igény esetén a vásárlási bizonylatot és a jótállási jegyet együtt kell benyújtani. A garancia csak jótállási jegy és a vásárlást igazoló bizonylat (pénzügyi bizonylat) mellett érvényes, amelyen feltüntetik a vásárlás dátumát és a készülék típusát.

Bármilyen technikai segítségért forduljon közvetlenül az eladóhoz vagy a központi irodánkhoz, hogy megőrizze a készülék hatékonyságát, és NE érvénytelenítse a garanciát. Bármilyen, a készüléken nem illetékes személy beavatkozása automatikusan érvényteleníti a garanciát.

GARANCIA FELTÉTELEI

Ha a készülék a jótállási idő alatt anyag- és/vagy gyártási hibából eredő meghibásodást mutat, ingyenes javítást vállalunk, feltéve, hogy:

- A készüléket rendeltetésszerűen és rendeltetésszerűen használták.
- A készüléket nem manipulálták, különben nem karbantartható.
- Be kell mutatni a vásárlási bizonylatot.

- A méltányos elhasználódást mutató készülékekre nem vonatkozik ez a garancia.

Ezért a garancia nem vonatkozik minden olyan alkatrésze, amely véletlenül eltörhet, vagy a használat látható nyomait mutatja a fogyasztókörökben (például lámpák, akkumulátorok, fűtőelemek stb.), az esztétikai alkatrészekre, és a szabályok be nem tartásából eredő hibákra. használatból, a készülék használatának és/vagy karbantartásának hanyagságából, gondatlanságból, hibás vagy nem megfelelő beszerelésből, szállítás közbeni sérülésekből és minden olyan kárból, amely a szállítónak nem tudható be.

Minden olyan hiba esetén, amelyet a garanciális időn belül nem lehetett kijavítani, a készüléket ingyenesen kicseréljük. Mindenesetre, ha a meghibásodás, törés vagy meghibásodás miatt cserélendő alkatrész a termék tartozéka és/vagy leszerelhető része, a Beper fenntartja a jogot, hogy csak a kérdéses alkatrészt cserélje ki, nem pedig a teljes terméket.

Forduljon országa forgalmazójához vagy a Beper értékesítés utáni osztályhoz.

E-mail küldése az assistenza@beper.com címre, amely továbbítja kérdéseit a forgalmazójának.

Bendrieji įspėjimai

Prieš naudodami prietaisą perskaitykite toliau pateiktas instrukcijas.

Prieš naudojant prietaisą ir jo metu reikia laikytis kai kurių pagrindinių atsargumo priemonių.

Išėmę visas pakavimo medžiagas, patikrinkite prietaiso vientisumą. Jei kyla abejonių, nenaudokite prietaiso ir kreipkitės į profesionaliai kvalifikuotą personalą. Pakavimo medžiagas (plastikinius maišelius, polistirolo putas ir kt.) visada reikia laikyti vaikams nepasiekiamoje vietoje, nes tai gali sukelti pavojų.

Visada įsitikinkite, kad tinklo įtampa yra lygi įtampai, nurodytai techninių duomenų etiketėje, ir ar elektros sistema yra suderinama su prietaiso galia.

Niekada neatjunkite prietaiso iš elektros lizdo traukdami už maitinimo laido.

Įsitikinkite, kad kabelis niekada nesiliestų su karštais ar aštriais paviršiais. Nenaudokite prietaiso, jei pažeistas maitinimo laidas.

Jei maitinimo laidas yra pažeistas, jį turi pakeisti gamintojas arba jo techninis aptarnavimas po pardavimo arba kvalifikuotas asmuo, kad būtų išvengta galimos rizikos.

Prietaisą junkite tik prie kintamosios srovės maitinimo lizdo.

Paprastai nepatartina naudoti adapterių, kelių lizdų ir (arba) laido ilgintuvų. Kai juos naudoti būtina, naudokite tik galiojančias saugos taisykles atitinkančius adapterius ir laido ilgintuvus. Šis prietaisas turi būti naudojamas tik tam darbui, kuriam jis buvo specialiai sukurtas. Bet koks kitoks naudojimas turi būti laikomas netinkamu ir todėl pavojingu, dėl kurio pasibaigia garantija. Gamintojas nepriima atsakomybės už bet kokią žalą, atsiradusią dėl netinkamo, netinkamo ir neprotingo naudojimo.

Kad išvengtumėte pavojingo perkaitimo, visiškai išvyniokite maitinimo laidą ir ištraukite kištuką iš elektros lizdo, kai prietaisas nenaudojamas. Prieš atlikdami bet kokius valymo ar priežiūros darbus, ištraukite kištuką iš elektros lizdo.

Nemerkite prietaiso į vandenį ar kitus skysčius.

Prietaisą laikykite toliau nuo šildymo šaltinių (pvz., radiatoriaus). Šio prietaiso negali naudoti asmenys (įskaitant vaikus), kurių fizinės, jutimo ar psichinės galimybės yra ribotos, asmenys, neturintys patirties ir žinių apie prietaisą, nebent juos atidžiai stebi arba tinkamai instruktavo už jų saugumą atsakingas asmuo. prietaiso. Vaikai neturi žaisti su prietaisu.

Kai prietaisą reikia išmesti, rekomenduojama jį išjungti.

Taip pat rekomenduojama padaryti nepavojingas tas prietaiso dalis, kurios gali kelti pavojų.

Šio prietaiso negali naudoti vaikai. Vaikai neturi žaisti su prietaisu. Prietaisą ir jo laidą laikykite toliau nuo vaikų iki 8 metų.

Šį prietaisą gali naudoti vaikai nuo 8 metų ir asmenys, turintys ribotų fizinių, jutiminių ar protinių gebėjimų, arba asmenys, neturintys patirties ir žinių apie prietaisą, jei jiems buvo pateiktos išsamios instrukcijos, kaip saugiai naudoti prietaisą. ir su sąlyga, kad jie supranta susijusią riziką.

Saugos instrukcijos

Nejunkite maitinimo kištuko tinkamai nesurinkę visų ventiliatoriaus dalių. Prieš kiekvieną naudojimą patikrinkite maitinimo laido vientisumą ir atlaisvinkite jį nuo susipainiojimo. Ventiliatorių statykite tik ant lygaus ir stabilaus paviršiaus.

Venkite ventiliatoriaus statyti labai drėgnoje aplinkoje.

Ventiliatorių laikykite tinkamu atstumu nuo sienų, durų, langų ir objektų, kurie gali trukdyti svyruoti. Veikimo metu jokia būdu neuždenkite ventiliatoriaus korpuso ir grotelių. Stenkitės neįkišti daiktų į groteles ir ventiliatoriaus korpuso angas. Neištraukite kištuko traukdami už maitinimo laido. Po kiekvieno naudojimo atjunkite ventiliatoriaus kištuką iš elektros lizdo. Jei ventiliatorių ketinate laikyti ilgą laiką ir nenaudoti reguliariai, laikykite jį originalioje pakuotėje sausoje vietoje. Naudodami ventiliatorių po ilgo neveiklumo, įsitikinkite, kad jis yra švarus, o variklio mentės laisvai sukasi (varikliui išjungus) be jokių kliūčių. Šį prietaisą gali naudoti 8 metų ir vyresni vaikai ir asmenys su ribotais fiziniais, jutimniais ar protiniais gebėjimais arba turintys ribotą patirtį ir žinias, jei jiems buvo pateiktos išsamios instrukcijos apie saugų prietaiso naudojimą ir jie supranta susijusią riziką. Vaikai neturėtų žaisti su šiuo prietaisu. Vaikai neturėtų valyti ir prižiūrėti be priežiūros. Vaikų ir naminių gyvūnėlių saugumo sumetimais prieš naudodami išimkite ir išmeskite visas pakavimo medžiagas. Šis ventiliatorius skirtas išskirtiniam naudojimui butyje, kaip aprašyta šiame vadove. Bet koks kitoks naudojimas laikomas netinkamu ir todėl pavojingu.

Prekės aprašymas A pav

1. Įbrėžimams atsparios guminės pagalvėlės
2. Bazinės pėdos
3. Bazinis centras
4. Išorinis ašigalis
5. Aukščio reguliavimo rankenėlė
6. Vidinis vamzdis
7. Variklio kėbulo užraktas
8. Variklio korpusas
9. Kontrolės skydelis
10. Virpesių kaištis
11. Variklio velenas
12. Atgalinis tinklelis
13. Galinės grotelės užraktas
14. Ventiliatorius
15. Ventilatoriaus užraktas
16. Priekinis tinklelis
17. Užrakinimo kabliukai
18. Apsauginiai varžtai
19. Apsauginė veržlė

Instrukcijos A-B pav

Svarbu: įsitikinkite, kad pagrindo kojėlės yra tvirtai pritvirtintos prie pagrindo centro, kad būtų užtikrintas tinkamas stabilumas.

Priešingu atveju ventiliatorius gali pavojingai svyruoti. Jei vidinio vamzdžio nesimato, jis gali būti visiškai įkištas į išorinį vamzdelį. Atlaisvinkite aukščio reguliavimo rankenėlę ir ištraukite ją iki norimo aukščio. Priveržkite aukščio reguliavimo rankenėlę, kad užfiksuotumėte norimą aukštį.

Veiksmas A pav

Pasirinkite ventilatoriaus greitį paspausdami atitinkamą mygtuką valdymo skydelyje. Galite reguliuoti galvos pakreipimą, kad pakeistumėte oro srauto kryptį, sukdami variklio korpuso galvutę. Kiekviename pakreipimo lygyje pasigirs lengvas „spragtelėjimas“.

Pastaba: norint reguliuoti galvos pakreipimą, nereikia sukti jokių varžtų.

⚠ Atsargiai , pakreipkite galvą tik tada, kai ventiliatorius išjungtas. Norėdami įjungti automatinį svyravimą, paspauskite sukimosi kaištį žemyn, kaip parodyta pav. A ; švelniai patraukite jį aukštyn, kad išjungtumėte virpesius.

Valymas

Prieš atlikdami bet kokius valymo veiksmus, išjunkite ventiliatorių ir ištraukite kištuką iš elektros lizdo. Ventiliatoriui valyti naudokite minkštą šluostę, galbūt sudrėkintą vandeniu. Nenaudokite alkoholio ar cheminių medžiagų, tokių kaip skiedikliai ar abrazyviniai produktai. Venkite ant ventilatoriaus purkšti vandens ir skysčių, kad išvengtumėte kenksmingo įsiskverbimo. Prieš įjungdami ventiliatorių, visas išvalytas dalis gerai išdžiovinkite. Kai nenaudojate žiemos sezono metu, laikykite ventiliatorių sausoje ir švarioje vietoje.

Techniniai duomenys

Galia: 40W

Maitinimas: 220-240V~ 50Hz

Dėl bet kokių tobulinimo prižasčių Beper pasilieka teisę keisti arba tobulinti šį prietaisą be įspėjimo.



Europos direktyva 2011/65/ES dėl elektros ir elektroninės įrangos atliekų (EEĀ) reikalauja, kad senų buitinių elektros prietaisų negalima išmesti į įprastą nerūšiuotą komunalinių atliekų srautą. Seni prietaisai turi būti surenkami atskirai, siekiant optimizuoti juose esančių medžiagų panaudojimą ir perdirbimą bei sumažinti poveikį žmonių sveikatai ir aplinkai. Perbrauktas „šiuokšliadėžės su ratukais“ simbolis ant gaminio primena jūsų įsipareigojimą, kad išmetant prietaisą jį reikia surinkti atskirai.

GARANTIJOS SERTIFIKATAS

Šis prietaisas buvo patikrintas gamykloje. Nuo pirminio pirkimo datos medžiagų ir gamybos defektams taikoma 24 mėnesių garantija. Pretenzijos į garantiją atveju pirkimo kvitas ir garantijos sertifikatas turi būti pateikti kartu.

Garantija galioja tik su garantijos liudijimu ir pirkimo įrodymu (fiskaliniu kvitu), kuriame nurodyta pirkimo data ir prietaiso modelis.

Dėl bet kokios techninės pagalbos susisiekite tiesiogiai su pardavėju arba mūsų pagrindine buveine, kad išlaikytumėte prietaiso veiksmingumą ir NEANKOKITE garantijos. Bet koks pašalinių asmenų įsikišimas į šį prietaisą automatiškai anuliuoja garantiją.

GARANTIJOS SĄLYGOS

Jei garantiniu laikotarpiu prietaisas turi defektų dėl medžiagų ir (arba) gamybos defektų, mes garantuojame nemokamą remontą, jei:

- Prietaisas buvo naudojamas tinkamai ir pagal paskirtį.
- Prietaisas nebuvo sugadintas, kitaip jo negalima prižiūrėti.
- Pateikiamas pirkimo kvitas.
- Ši garantija netaikoma prietaisui, kuris yra nusidėvėjęs.

Todėl garantija netaikoma bet kuriai daliai, kuri gali būti netyčia sulūžusi arba turi matomų naudojimo žymių sunaudojamuose gaminiuose (pvz., lempos, baterijose, kaitinimo elementuose ir kt.), estetinėms dalims ir bet kokiems defektams, atsiradusiems dėl taisyklių nesilaikymo. dėl prietaiso naudojimo, aplaidumo naudojant ir (arba) techninės priežiūros, neatsargumo, netinkamo ar netinkamo įrengimo, žalos transportavimo metu ir bet kokios kitos žalos, nepriklausančios tiekėjui.

Dėl kiekvieno defekto, kurio nepavyko ištaisyti per garantinį laikotarpį, prietaisas bus pakeistas nemokamai. Bet kokiu atveju, jei dėl defekto, lūžimo ar gedimo keičiama dalis yra priedas ir (arba) nuimama gaminio dalis, Beper pasilieka teisę pakeisti tik pačią atitinkamą dalį, o ne visą gaminį.

Kreipkitės į savo šalies platintoją arba aptarnavimo skyrių Beper.

El. paštu assistenza@beper.com, kuris persiųs jūsų užklausas jūsų platintojui.

Общи предупреждения

Прочетете следните инструкции преди употребата на уреда. Преди и по време на употребата на уреда трябва да се спазват някои основни предпазни мерки.

След премахване на опаковъчните материали, проверете целостта на уреда. При наличие на съмнения не използвайте уреда и се свържете с упълномощен персонал.

Опаковъчните материали (пластмасови торбички, стиропор и др.) винаги трябва да се съхраняват далеч от деца, тъй като представляват потенциален риск.

Винаги се уверете, че напрежението на захранването съвпада с напрежението, посочено на техническия етикет, и че електрическата система е съвместима с мощността на уреда.

Никога не изваждайте щепсела на уреда от контакта, като дърпате захранващия кабел. Уверете се, че кабелът не влиза в контакт с горещи или остри повърхности. Не използвайте уреда, ако захранващият кабел е повреден.

Ако захранващият кабел е повреден, той трябва да бъде заменен от производителя, от техническата следпродажбена услуга или от квалифициран човек, за да се избегне всякакъв потенциален риск.

Свържете уреда само към АС захранващ контакт.

Обикновено не се препоръчва използването на адаптери, множествени контакти и/или удължители на кабели.

Когато използването им е необходимо, използвайте само адаптери и удължители на кабели, отговарящи на приложимите норми за безопасност.

Този уред трябва да се използва само за предназначението, за което е изрично предназначен. Всякаква друга употреба се счита за неправилна и следователно опасна, като води до изтичане на гаранцията. Производителят не може да бъде държан отговорен за всякакви щети, причинени от неправилна, неподходяща и неразумна употреба.

За да се избегне опасно прегряване, напълно развийте захранващия кабел и изключете щепсела от контакта, когато уредът не се използва. Преди да извършите каквато и да е почистваща или поддържаща операция, изключете щепсела от контакта.

Не потапяйте уреда във вода или други течности.

Дръжте уреда далеч от източници на топлина (напр. радиатор). Този уред не трябва да се използва от лица (включително деца) с ограничени физически, сетивни или умствени възможности, от лица, които нямат опит и познания за уреда, освен ако не са под строг надзор или добре инструктирани от лице, отговорно за тяхната безопасност по отношение на използването на уреда.

Децата не трябва да играят с уреда.

Когато уредът трябва да бъде изхвърлен, препоръчително е да го направите неизползваем.

Също така се препоръчва да се обезвредят тези части на уреда, които могат да представляват опасност. Този уред не трябва да се използва от деца. Децата не трябва да играят с уреда. Дръжте уреда и неговия кабел далеч от деца под 8 годишна възраст.

Този уред може да бъде използван от деца на 8 години или по-големи и от лица с ограничени физически, сетивни или умствени възможности, или от лица, които нямат опит и познания за уреда, при условие че са получили пълни инструкции относно безопасната употреба на уреда и че разбират свързаните рискове.

Предупреждения

Не свързвайте хранващия щепсел, без да сте сглобили правилно всяка част от вентилатора.

Преди всяка употреба проверете целостта на хранващия кабел и го освободете от заплитания.

Поставете вентилатора само върху равни и стабилни повърхности.

Избягвайте да поставяте вентилатора в много влажна среда.

Дръжте вентилатора на достатъчно разстояние от стени, врати, прозорци и предмети, които биха могли да попречат на осцилиращото движение.

Не покривайте тялото и решетката на вентилатора по никакъв начин по време на работа.

Избягвайте да поставяте предмети в решетката и слотовете на тялото на вентилатора.

Не изключвайте щепсела, като дърпате захранващия кабел. След всяка употреба изваждайте щепсела на вентилатора от контакта.

Ако вентилаторът ще се съхранява дълго време и не се използва редовно, съхранявайте го в оригиналната му опаковка на сухо място.

Когато използвате вентилатора след дълъг период на бездействие, уверете се, че е чист и лопатките на двигателя се въртят свободно (при изключен двигател) без никакви пречки.

Този уред може да се използва от деца на възраст над 8 години и от лица с намалени физически, сетивни или умствени способности или с ограничен опит и знания, при условие че са получили пълни инструкции относно безопасното използване на уреда и разбират свързани рискове.

Децата не трябва да си играят с този уред.

Почистването и поддръжката не трябва да се извършват от деца без надзор.

За безопасността на децата и домашните любимци отстранете и изхвърлете всички опаковъчни материали преди употреба.

Този вентилатор е предназначен изключително за домашна употреба, както е описано в това ръководство. Всяка друга употреба се счита за неправилна и следователно опасна.

Елемент Описание Фиг.А

- | | |
|---|-----------------------------------|
| 1. Устойчиви на надраскване гумени подложки | 11. Вал на двигателя |
| 2. Основни крака | 12. Задна решетка |
| 3. Базов център | 13. Заклучване на задната решетка |
| 4. Външен полюс | 14. Вентилатор |
| 5. Копче за регулиране на височината | 15. Заклучване на вентилатора |
| 6. Вътрешна гума | 16. Предна решетка |
| 7. Заклучване на тялото на двигателя | 17. Заклучващи куки |
| 8. Моторно тяло | 18. Предпазни винтове |
| 9. Контролен панел | 19. Предпазна гайка |
| 10. Осцилационен шифт | |

Инструкции Фиг.А-В

Важно: Уверете се, че краката на основата са здраво закрепени към центъра на основата, за да се гарантира подходяща стабилност.

В противен случай вентилаторът може да трепти опасно. Ако вътрешната тръба не се вижда, тя може да е напълно вкарана във външната тръба. Разхлабете копчето за регулиране на височината и го издърпайте до желаната височина. Затегнете копчето за регулиране на височината, за да осигурите желаната височина.

Операция Фиг. А

Изберете скоростта на вентилатора, като натиснете съответния бутон на контролния панел.

Можете да регулирате наклона на главата, за да промените посоката на въздушния поток, като завъртите главата на тялото на двигателя. При всяко ниво на накланяне ще се чуе леко „щракване“.

Забележка: Не е необходимо да завъртате никакви винтове, за да регулирате наклона на главата.

⚠ Внимание, наклонете главата само когато вентилаторът е изключен. За да активирате автоматичното колебание, натиснете въртящия се щифт надолу, както е показано на фиг. А; издърпайте го леко нагоре, за да деактивирате трептенето.

Почистване

Преди извършване на каквато и да е операция по почистване, изключете вентилатора и извадете щепсела от контакта. Използвайте мека кърпа, евентуално навлажнена с вода, за да почистите вентилатора. Не използвайте алкохол или химически агенти като разреждители или абразивни продукти. Избягвайте пръскането на вода и течности върху вентилатора, за да предотвратите вредни инфилтрации. Изсушете старателно всички почистени части, преди да включите вентилатора. Когато не се използва през зимния сезон, съхранявайте вентилатора на сухо и чисто място.

Технически данни

Мощност: 40W

Захранване: 220-240V~ 50Hz

За всякакви подобрения, Верег си запазва правото да променя или подобрява продукта без предизвестие.



Европейската директива 2011/65/ЕС относно отпадъците от електрическо и електронно оборудване (WEEE) изисква старите домакински електрически уреди да не се изхвърлят в нормалния несортиран битов поток от отпадъци. Старите уреди трябва да се събират отделно, за да се оптимизира възстановяването и рециклирането на материалите, които съдържат, и да се намали въздействието върху човешкото здраве и околната среда. Символът със зачеркнат „кофа за боклук“ върху продукта ви напомня за вашето задължение, че когато изхвърляте уреда, той трябва да бъде събиран отделно.

ГАРАНЦИОНЕН СЕРТИФИКАТ

Този уред е проверен във фабриката. От датата на първоначалната покупка се прилага гаранция от 24 месеца за материални и производствени дефекти. Касовата бележка и гаранционният сертификат трябва да бъдат представени заедно в случай на иск за гаранция.

Гаранцията е валидна само при наличие на гаранционен сертификат и документ за покупка (фискален бон), в който е посочена датата на закупуване и модела на уреда

За всяка техническа помощ, моля, свържете се директно с продавача или нашия централен офис, за да запазите ефективността на уреда и ДА НЕ анулира гаранцията. Всяка намеса на този уред от неупълномощени лица автоматично ще анулира гаранцията.

ГАРАНЦИОННИ УСЛОВИЯ

Ако уредът покаже дефекти в резултат на дефектен материал и/или производство по време на гаранционния период, ние гарантираме безплатен ремонт при условие, че:

- Уредът е използван правилно и за целта, за която е предназначен.
- Уредът не е бил манипулиран, иначе не подлежи на поддръжка.
- Представя се касовата бележка за покупката.
- Уредът, който показва умерено износване, не се покрива от тази гаранция.

Следователно, всяка част, която може да бъде случайно счупена или има видими признаци на употреба в консумативи (като лампи, батерии, нагревателни елементи...), естетичните части са изключени от гаранцията, както и всякакви дефекти, произтичащи от неспазване на правилата. За употреба, небрежност при използване и/или поддръжка на уреда, небрежност, грешна или неправилна инсталация, повреда по време на транспортиране и всякакви други щети, които не се дължат на доставчика.

За всеки дефект, който не може да бъде отстранен в рамките на гаранционния период, уредът ще бъде заменен безплатно.

Във всеки случай, ако частта, която трябва да бъде заменена поради дефект, счупване или неизправност, е аксесоар и/или разглобяема част от продукта, Верег си запазва правото да замени само въпросната част, а не целия продукт

Свържете се с вашия дистрибутор във вашата страна или с отдела за следпродажбено обслужване Верег. Изпратете имейл на assistenza@beper.com, който ще препрати вашите запитвания към вашия дистрибутор.

Opća upozorenja

Prije uporabe uređaja pročitajte sljedeće upute.

Prije i tijekom uporabe uređaja potrebno je pridržavati se nekih osnovnih mjera opreza.

Nakon uklanjanja svih materijala za pakiranje, provjerite cjelovitost uređaja. U slučaju bilo kakve sumnje nemojte koristiti uređaj i obratite se stručno osposobljenom osoblju. Materijale za pakiranje (plastične vrećice, stiropor, itd.) uvijek treba držati izvan dohvata djece, kao potencijalnog uzroka rizika.

Uvijek provjerite je li napon mreže jednak naponu navedenom na naljepnici s tehničkim podacima i je li električni sustav kompatibilan sa snagom uređaja.

Nikada ne isključujte uređaj iz utičnice povlačenjem za kabel.

Pazite da kabel nikada ne dođe u dodir s vrućim ili oštrim površinama.

Nemojte koristiti uređaj ako je kabel za napajanje oštećen.

Ako je kabel za napajanje oštećen, mora ga zamijeniti proizvođač ili njegova tehnička služba nakon prodaje ili kvalificirana osoba, kako bi se izbjegao svaki mogući rizik.

Aparat priključite samo na utičnicu za izmjeničnu struju.

Općenito se ne preporučuje korištenje adaptera, višestrukih utičnica i/ili produžnih kabela.

Kada je njihova uporaba nužna, koristite samo adaptere i produžne kabele koji su u skladu s važećim sigurnosnim propisima.

Ovaj uređaj smije se koristiti samo za rad za koji je izričito dizajniran. Svaka druga uporaba smatra se neispravnom i stoga opasnom, uzrokujući prestanak važenja jamstva. Proizvođač se ne može smatrati odgovornim za bilo kakvu štetu nastalu nepravilnom, nepravilnom i nerazumnom uporabom.

Kako biste izbjegli opasno pregrijavanje, potpuno odmotajte kabel za napajanje i izvucite utičnicu iz utičnice kada se uređaj ne koristi. Prije izvođenja bilo kakvog postupka čišćenja ili održavanja, isključite utičnicu iz utičnice.

Nemojte uranjati uređaj u vodu ili druge tekućine.

Držite uređaj podalje od izvora topline (npr. radijatora).

Ovaj uređaj ne smiju koristiti osobe (uključujući djecu) s ograničenim fizičkim, osjetilnim ili mentalnim sposobnostima, osobe koje nemaju dovoljno iskustva i znanja o uređaju, osim ako ih osoba odgovorna za njihovu sigurnost pomno ne nadzire ili im daje upute o korištenju uređaja.

Djeca se ne smiju igrati s uređajem.

Kada se uređaj mora zbrinuti, preporuča se učiniti ga neispravnim.

Također se preporučuje da one dijelove uređaja koji bi mogli predstavljati opasnost učinite bezopasnim.

Ovaj uređaj ne smiju koristiti djeca. Djeca se ne smiju igrati s uređajem. Držite uređaj i njegov kabel dalje od djece mlađe od 8 godina.

Ovaj uređaj mogu koristiti djeca od 8 godina ili starija i osobe s ograničenim fizičkim, osjetilnim ili mentalnim sposobnostima ili osobe koje nemaju dovoljno iskustva i znanja o uređaju, pod uvjetom da su dobile potpune upute o sigurnoj uporabi uređaja. i pod uvjetom da razumiju povezane rizike.

Upozorenja

Ne priključujte strujni utikač ako niste pravilno sastavili svaki dio ventilatora.

Prije svake uporabe provjerite ispravnost kabela za napajanje i oslobodite ga bilo kakvih zapetljanja.

Ventilator postavljajte samo na ravne i stabilne površine.

Izbjegavajte postavljanje ventilatora u vrlo vlažna okruženja.

Držite ventilator na odgovarajućoj udaljenosti od zidova, vrata, prozora i predmeta koji bi mogli ometati oscilirajuće kretanje.

Ni na koji način ne prekrivajte tijelo i rešetku ventilatora tijekom rada. Izbjegavajte umetanje predmeta u rešetku i utore na kućištu ventilatora.

Nemojte izvlačiti utikač povlačenjem kabela za napajanje.

Nakon svake uporabe isključite utikač ventilatora iz utičnice.

Ako se ventilator sprema na duže vrijeme i ne koristi se redovito, čuvajte ga u originalnom pakiranju na suhom mjestu.

Kada koristite ventilator nakon duljeg razdoblja neaktivnosti, uvjerite se da je čist i da se lopatice motora slobodno okreću (s isključenim motorom) bez ikakvih smetnji.

Ovaj uređaj mogu koristiti djeca od 8 godina ili starija i osobe sa smanjenim fizičkim, osjetilnim ili mentalnim sposobnostima ili s ograničenim iskustvom i znanjem, pod uvjetom da su dobile potpune upute o sigurnoj uporabi uređaja i da razumiju povezane rizike.

Djeca se ne bi trebala igrati s ovim uređajem.

Čišćenje i održavanje ne smiju obavljati djeca bez nadzora. Radi sigurnosti djece i kućnih ljubimaca, uklonite i bacite sav materijal za pakiranje prije uporabe. Ovaj ventilator je namijenjen isključivo za kućnu upotrebu, kao što je opisano u ovom priručniku. Svaka druga uporaba smatra se neprikladnom i stoga opasnom.

Елемент Описание Фиг.А

- | | |
|---|-----------------------------------|
| 1. Устойчиви на надраскване гумени подложки | 11. Вал на двигателя |
| 2. Основни крака | 12. Задна решетка |
| 3. Базов център | 13. Заклучване на задната решетка |
| 4. Вншнен полюс | 14. Вентилатор |
| 5. Копче за регулиране на височината | 15. Заклучване на вентилатора |
| 6. Вътрешна гума | 16. Предна решетка |
| 7. Заклучване на тялото на двигателя | 17. Заклучващи куки |
| 8. Моторно тяло | 18. Предпазни винтове |
| 9. Контролен панел | 19. Предпазна гайка |
| 10. Осцилационен шифт | |

Инструкции Фиг.А-В

Важно: Уверете се, че краката на основата са здраво закрепени към центъра на основата, за да се гарантира подходяща стабилност.

В противен случай вентилаторът може да трепти опасно. Ако вътрешната тръба не се вижда, тя може да е напълно вкарана във вншната тръба. Разхлабете копчето за регулиране на височината и го издърпайте до желаната височина. Затегнете копчето за регулиране на височината, за да осигурите желаната височина.

Операция Фиг. А

Изберете скоростта на вентилатора, като натиснете съответния бутон на контролния панел. Можете да регулирате наклона на главата, за да промените посоката на въздушния поток, като завъртите главата на тялото на двигателя. При всяко ниво на накланяне ще се чуе леко „щракване“.

Забележка: Не е необходимо да завъртате никакви винтове, за да регулирате наклона на главата.

⚠ Внимание, наклонете главата само когато вентилаторът е изключен. За да активирате автоматичното колебание, натиснете въртящия се шифт надолу, както е показано на фиг. А; издърпайте го леко нагоре, за да деактивирате трептенето.

Почистване

Преди извършване на каквато и да е операция по почистване, изключете вентилатора и извадете щепсела от контакта. Използвайте мека кърпа, евентуално навлажнена с вода, за да почистите вентилатора. Не използвайте алкохол или химически агенти като разреждители или абразивни продукти. Избягвайте пръскането на вода и течности върху вентилатора, за да предотвратите вредни инфилтрации. Изсушете старателно всички почистени части, преди да включите вентилатора. Когато не се използва през зимния сезон, съхранявайте вентилатора на сухо и чисто място.

Технически данни

Мощност: 40W

Захранване: 220-240V~ 50Hz

Zbog bilo kakvih razloga poboljšanja, Bepi zadržava pravo izmjene ili poboljšanja proizvoda bez ikakve obavijesti.



Europska direktiva 2011/65/EU o otpadnoj električnoj i elektroničkoj opremi (WEEE) zahtijeva da se stari kućanski električni uređaji ne smiju odlagati u uobičajeni nerazvrstani gradski otpad. Stari uređaji moraju se skupljati odvojeno kako bi se optimizirala uporaba i recikliranje materijala koje sadrže i smanjio utjecaj na ljudsko zdravlje i okoliš. Simbol prekrížene kante za otpatke na proizvodu podsjeća vas na vašu obvezu da kada odlažete uređaj mora biti odvojeno prikupljen.

GARANCIJA LIST

Ovaj uređaj je provjeren u tvornici. Od datuma originalne kupnje vrijedi 24-mjesečno jamstvo za greške u materijalu i proizvodnji. Račun o kupnji i jamstveni list moraju se predati zajedno u slučaju jamstvenog zahtjeva.

Jamstvo vrijedi samo uz jamstveni list i dokaz o kupnji (fiskalni račun) na kojem je naznačen datum kupnje i model aparata

Za bilo kakvu tehničku pomoć obratite se izravno prodavaču ili našem glavnom uredu kako bi se očuvala učinkovitost uređaja i NE BILO poništiti jamstvo. Svaka intervencija na ovom uređaju od strane neovlaštenih osoba automatski će poništiti jamstvo.

UVJETI GARANCIJE

Ako uređaj pokaže nedostatke kao rezultat pogrešnog materijala i/ili proizvodnje tijekom jamstvenog razdoblja, jamčimo besplatan popravak pod uvjetom da:

- Aparat je korišten ispravno i u svrhu za koju je namijenjen.
- Aparat nije dirao, inače se ne može održavati.
- Potrebno je predočiti račun o kupnji.
- Uređaj koji pokazuje dosta istrošenost neće biti pokriven ovim jamstvom.

Dakle, bilo koji dio koji bi se mogao slučajno slomiti ili ima vidljive znakove uporabe u potrošnim proizvodima (kao što su lampe, baterije, grijači elementi...), estetski dijelovi su isključeni iz jamstva, a bilo koji kvar proizašao iz nepoštivanja pravila za korištenje, nemara u korištenju i/ili održavanju uređaja, nepažnje, pogrešne ili nepravilne instalacije, oštećenja tijekom transporta i bilo koje druge štete koja se ne može pripisati dobavljaču.

Za svaki kvar koji se ne može popraviti unutar jamstvenog roka, uređaj će biti besplatno zamijenjen.

U svakom slučaju, ako je dio koji treba zamijeniti zbog kvara, loma ili kvara dodatak i/ili odvojivi dio proizvoda, Beper zadržava pravo zamijeniti samo dotični dio, a ne cijeli proizvod

Obratite se svom distributeru u svojoj zemlji ili odjelu postprodaje.

Pošaljite e-poštu na assistenza@beper.com koja će prosljediti vaše upite vašem distributeru.



BEPER SRL

Via Salieri, 30 - 37050 - Vallesse di Oppeano - Verona

Tel. 045/7134674 – Fax 045/6984019

beper.com



CUSTOMER CARE BEPER

